



humantouch.com
800.355.2762

©2007 Human Touch®, LLC. Patents pending and intellectual property rights enforced.
No medical claims are warranted or implied by the use of this product.
Human Touch is a trademark of Human Touch®, LLC.
HT-2620-2L-A0



ht 2620
use & care manual

ENG

use & care manual

FRC

mode d'emploi et d'entretien

ht²⁶²⁰

welcome to human touch®

Your Human Touch massage chair is the perfect bridge between state-of-the-art technology and the ancient healing art of massage. It's a key ingredient for a balanced life—and it's right in your own home!

Your Human Touch massage chair incorporates Human Touch Technology®—the very latest Robotic Massage® system. It emulates the same techniques used by massage and chiropractic professionals for back and spinal care. It's hard to believe it's not human!

To ensure that you don't overlook any of your chair's features, and that you use it safely, read this manual carefully. Then sit back, relax, and enjoy!

humantouch.com

Human Touch® Partners in Your Well-Being

For decades, Human Touch has been a leader in the field of massage products. We create state-of-the-art products that embrace the latest technology while applying the ancient healing art of massage. Balancing your physical and mental needs requires the right mix of proper nutrition, exercise, and massage. Human Touch Massage Systems are vital components for achieving balance between physical and mental well-being.

To learn more about our company and our products, we invite you to visit us on the Internet at: www.humantouch.com or call our Customer Service Representatives at 800-355-2762.



Human Touch Technology® is the preferred technology of the ACCO.
www.accoweb.org



Please send any questions or comments regarding this manual to documentation@humantouch.com

keep it safe

IMPORTANT SAFETY INSTRUCTIONS

When using an electrical appliance, basic precautions should always be followed, including the following:

Read all instructions before using this appliance.

DANGER: To reduce the risk of electrical shock

Always unplug this product from the electrical outlet immediately after using and before cleaning.

WARNING: To reduce the risk of burns, fire, electric shock or injury to persons:

- Do not put hands or fingers near the massage mechanism or rollers while this product is running. Touching the mechanism can result in injury from the rollers squeezing together.
- If the supply cord is damaged, it must be replaced by the manufacturer or its service agent or a similarly qualified person in order to avoid a hazard.
- An appliance should never be left unattended when plugged in. Unplug from outlet when not in use, and before putting on or taking off parts.
- Do not operate under blanket or pillow. Excessive heating can occur and cause fire, electric shock, or injury to persons.
- Close supervision is necessary when this product is used by, on, or near children, invalids, or disabled persons.
- Use this product only for its intended use as described in this manual. Do not use attachments not recommended by the manufacturer.
- Never operate this product if it has a damaged cord or plug, if it is not working properly, if it has been dropped or damaged, or dropped into water. Return this product to a service center for examination and repair.
- Do not carry this appliance by supply cord or use cord as a handle.
- Always keep the power cord away from heated surfaces.
- Never operate this product with the air openings blocked. Keep the air openings free of lint, hair, and the like.

- Never drop or insert any object into any opening.
- Do not use outdoors.
- Do not operate where aerosol (spray) products are being used or where oxygen is being administered.
- To disconnect, turn all controls to the OFF position, then remove plug from outlet.
- Do not massage any area of the body that is swollen, inflamed or covered with skin eruptions.
- Do not use this product when standing on a damp floor, or when any part of the body is in contact with plumbing or any similar ground.
- Connect this appliance to a properly grounded outlet only. See GROUNDING INSTRUCTIONS.
- Do not use this product if noise above normal sound is heard.
- Do not stand on or in appliance. Use only while seated.

Safety Precautions

- Comfortable clothing is recommended while using this product.
- This product was meant to be used in a relaxed position. Never force any body part into the backrest area while the rollers are moving.
- If you feel any abnormal discomfort during the operation of this product, turn off the power immediately and do not use the product. Consult your physician.
- Do not sit on the controller.
- Do not pull on the AC cord.
- When using this product after it has been in storage, check to see that the product is operating properly prior to use.
- Always confirm that there are no obstacles behind the product and that there is sufficient space to recline.

SAVE THESE INSTRUCTIONS

Do not attempt to repair this product yourself.

This product is designed for personal in-home use. Commercial use will void warranty.

For all grounded cord-connected products:

Grounding methods:

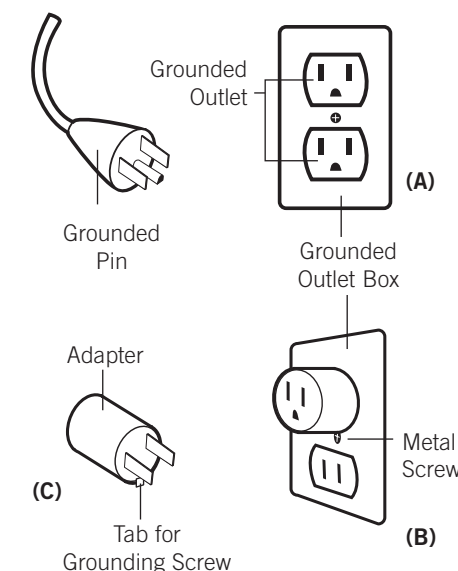

The use of a temporary adaptor is not permitted in Canada.

Grounding Instructions:

This product must be grounded. If it should malfunction or breakdown, grounding provides a path of least resistance for electrical current to reduce the risk of electric shock. This product is equipped with a cord having an equipment-grounding conductor and a grounding plug. The plug must be plugged into an appropriate outlet that is properly installed and grounded in accordance with all local codes and ordinances.

DANGER: Improper connection of the equipment-grounding conductor can result in a risk of electronic shock. Check with a qualified electrician or serviceman if you are in doubt as to whether this product is properly grounded. Do not modify the plug provided with the product – if it will not fit the outlet, have a proper outlet installed by a qualified electrician.

This product is for use on a nominal 120-volt circuit and has a grounding plug that looks like the plug illustrated in sketch (A). A temporary adapter that looks like the adapter used in sketches (B) and (C) may be used to connect this plug to a 2-pole receptacle as shown in sketch (B), if a properly grounded plug is not available. The temporary adapter should be used only until a properly grounded outlet (sketch A) can be installed by a qualified electrician. The green colored, rigid ear, lug or the like extending from the adapter must be connected to a permanent ground such as a properly grounded outlet box cover. Whenever the adapter is used, it must be held in place by a metal screw.

WARNING: This product is equipped with a thermal resetting protection device. This is an added safety feature to protect you and this product from overheating. If the product should suddenly stop and will not start, turn the main power switch, located on the back of the product, to off and do not operate the product for at least 30 minutes. Failure to turn the product off may result in the product starting unexpectedly when the product cools.

get ready

Unpack the box

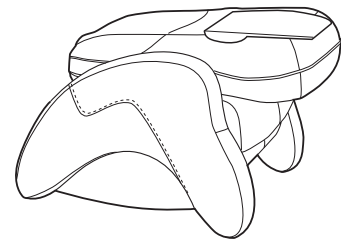

Chair in folded position

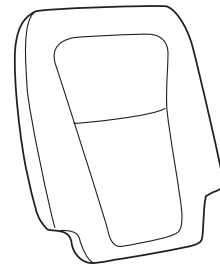

Backrest pad

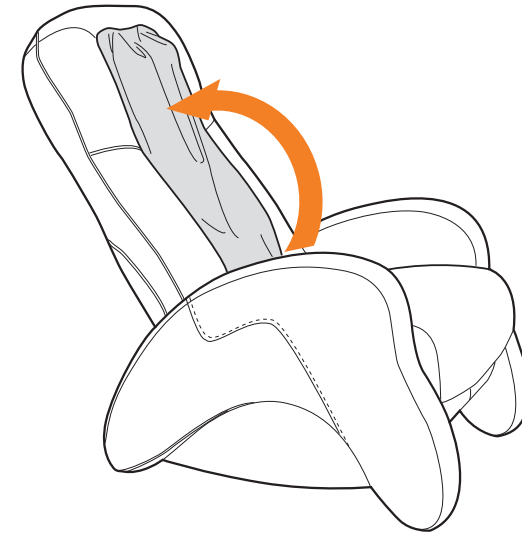

1. Unfold the chair

Pull gently up on the headrest to unfold the chair to an upright position. When completely unfolded, the backrest locks into place.

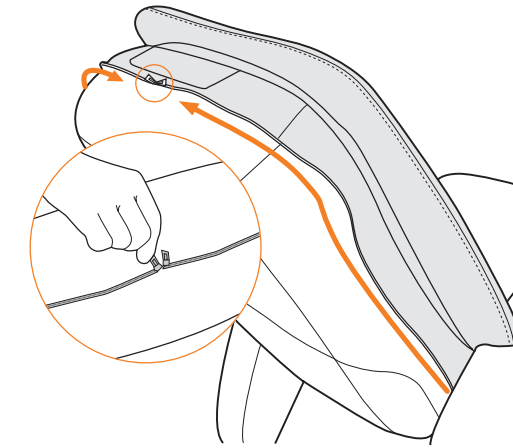

2. Attach the backrest pad

Attach the backrest pad to the backrest using the two zippers. From the front of the chair, push the flap located at the bottom of the backrest pad down behind the seat.

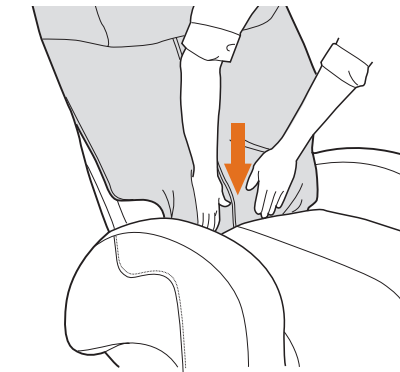

Your Human Touch massage chair requires some simple assembly (no tools required). Just attach the backrest pad and you're done!

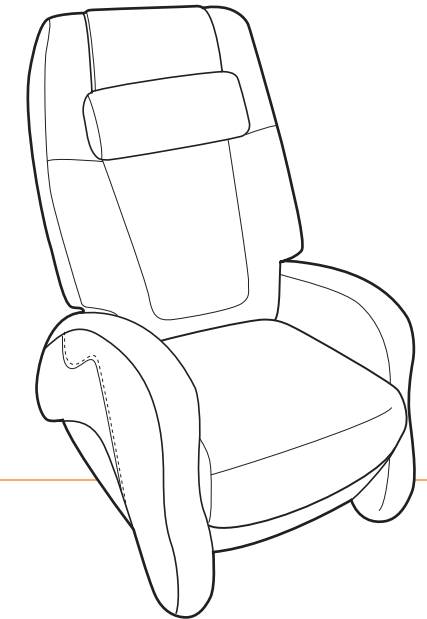

take a seat

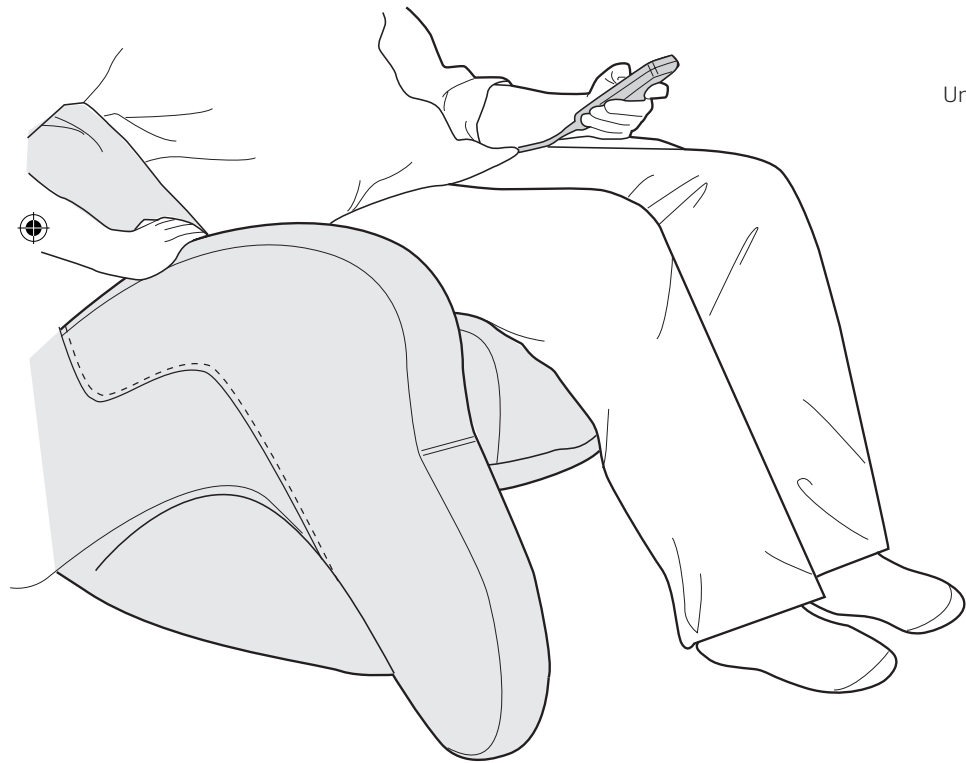

1. Plug it in

Plug the power cord into a grounded 120-volt power source.

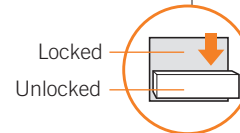

2. Child safety lock

Make sure child safety lock is set to Unlock.

Setting the **Child Safety Lock** to the Lock position prevents the power switch from being turned on. Keep the child safety lock in the Locked position when unattended, to prohibit children from using the chair.

3. Power on

Turn the master power switch (on the left-hand side of the chair) to ON.

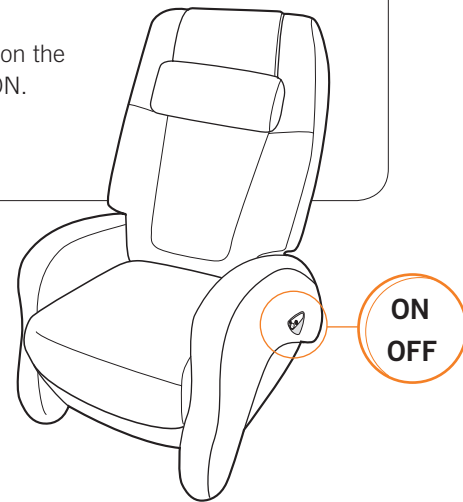

8



4. Get comfortable

Use the remote control back angle buttons to adjust the backrest position.



9

Using your Human Touch massage chair is easy! Just plug it in, turn it on, then use the recline buttons to adjust the backrest angle for maximum comfort.

take control

Massage Programs massage the specified area of your back for 15 minutes, using a variety of massage techniques. The corresponding LED lights on the remote to indicate which massage mode is currently in use.

Full Back Refresh – massages your entire back

Neck/Shoulder Relief – focuses the massage on your upper back

Lower Back Release – focuses the massage on your lower back

Zone — Targets your massage to a six-inch zone. Use the Position buttons to focus your massage on the desired area.







Power/park — stops the massage and parks the massage rollers at the top of the backrest.

Backrest – Use this button to adjust the backrest angle for maximum comfort.

Position — Use this button along with any stationary massage mode, to target the massage to the desired area of your back. You can press this button before or after selecting the massage mode.

ⓘ When changing backrest direction, there is a slight pause while the chair gears shift. This is perfectly normal.

MESSAGE TECHNIQUES

| Message Mode | KNEADING | PERCUSSION | COMPRESSION | ROLLING |
|--------------|--|---|---|---|
| What it Does |  Kneads your back in a small, circular motion on both sides of your spine simultaneously. |  Alternates rapid-tapping strokes along the spine to stimulate both spinal muscles and spinal joint areas, emulating the percussive massage technique used in sports medicine for deep muscle therapy. |  Presses on spinal muscles and spinal joint areas using alternating strokes and a gentle rocking motion, emulating a technique used in sports medicine and in spinal therapy by chiropractors. |  Rolls gently up and down your back near your spine. |
| Benefits | Relieves tension and soreness by lifting and stretching muscles. Improves circulation and helps bring vital nutrients to the spinal area. | Flexes spinal joints and relieves pressure on the spinal column, invigorating the entire back area. | Spreads and puts pressure on deep muscle tissue, forcing it to relax, while the rocking motion loosens spinal joints. Aides in muscle and joint repair due to strain from exercise, long hours bent over a desk, or just day-to-day stress, and can improve mobility and overall posture. | Warms and loosens your muscles, preparing your back for deeper massage. Relieves muscle tension, improves circulation and relaxes the back. |

Now choose a message mode to suit your mood. Your Human Touch massage chair lets you customize your massage using a wide variety of massage modes. Choose from three stationary massage modes and a rolling massage, or combine them! Use the Zone and Position buttons to target your massage to a specific area (see opposite page), or select one of the three auto massage programs and let the chair take control. No matter how you use it, your Human Touch massage chair offers maximum massage flexibility and refreshing benefits.

customize massage intensity

The massage-softening pad softens the massage intensity. For a stronger massage, remove the massage-softening pad.

1. Flip the head pillow over the headrest, to the back of the chair.
2. Open the two backrest zippers most of the way down the backrest; do not detach the backrest pad from the backrest.

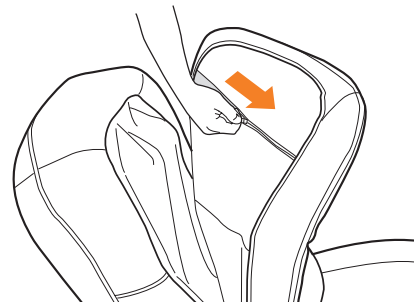

3. Pull the backrest pad outward, then open the zippered pocket inside.
5. Close the zippered pocket and the two backrest zippers.
6. Flip the head pillow over to the front of the chair.

Replacement massage-softening pads are available from Human Touch, for an additional charge.

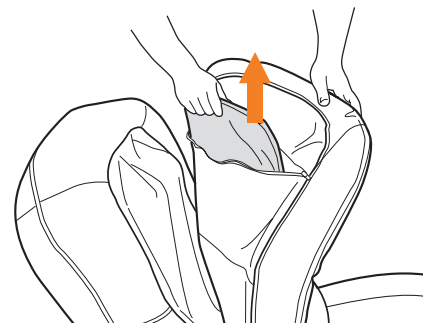

4. Insert or remove the massage-softening pad, as desired.

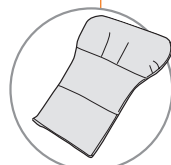

To experience the full power of Human Touch just remove the massage-softening pad. But keep it handy, in case you want to replace it in the future.



Your Human Touch massage chair may have zippers that are closed with a plastic Security Tie. Cut the Security Tie with a nail clipper or other suitable instrument. Take care to not cut the chair upholstery.

care and maintenance

To keep your product working and looking its best, please follow these simple care guidelines.

Cleaning:

1. Be sure to disconnect the power cord from the electrical outlet before cleaning.
2. Do not use benzene, thinner or any other solvents on your massage chair.
3. Remove dust on the backrest or armrest with a vacuum.
4. If the backrest or armrests become soiled, wipe with a damp cloth, then a dry cloth.
5. Common upholstery cleaners may be used for tough stains.
6. When cleaning the controller or around the power switch, use a dry cloth only. Never use a damp cloth to clean the controller or power switch.

Fabric Care:

To maintain your Human Touch product in optimum condition, dust it frequently and/or vacuum it with a soft brush vacuum extension. Faux Suede products can also be brushed with a suede brush. Wipe with a slightly damp cloth as necessary. For tougher stains on non-leather products, use a mild detergent mixed with water. Leather products should be wiped down occasionally with a leather furniture cleaning solution.



WARNING:

Be sure to test any cleaning solution on a small, inconspicuous part of the product to ensure that the color does not fade prior to using the solution on the entire product surface.

Maintenance and Repair:

1. The mechanics of this product are specially designed and constructed to be maintenance free. No periodic lubrication or servicing is required.
2. Your chair should only be serviced by an authorized service center.

Storage:

1. When not in use for a long period of time, we recommend that the chair be covered, the power cord be coiled and that the unit be placed in an environment free of dust and moisture.
2. Do not store near heat or open flame. Do not leave this product exposed to direct sunlight for long periods of time. This may cause fading or damage.

Miscellaneous:

1. Foreign objects should not be inserted between the massage nodes or the unit housing.
2. Care should be taken not to overload the unit.

limited warranty

Please read the following warranty information for important disclosures before using your new Human Touch massage chair.

It is the Human Touch mission to design, develop, manufacture and sell innovative, high quality massage products that create a better and healthier way of life. We appreciate your commitment to our mission and our products and are pleased to let you know that the Human Touch product that you purchased comes with a limited warranty. The warranty provides peace of mind that you are covered for mechanical or structural defects in workmanship within the coverage guidelines and limitations outlined below.

Coverage Guidelines:

The warranty begins on the original purchase date and consists of:

- Factory Service (Labor): Human Touch will supply packing materials, cover return shipping to Human Touch, repair parts covered by this warranty and labor for repair work and return shipping to purchaser when repairs are completed.
- Parts Only (Parts): Human Touch will supply repair parts that are covered by this warranty and return shipping to purchaser for repairs performed at the factory.
- Structural (Metal Frame): Human Touch will supply packing materials and repair parts covered by this warranty and return shipping to purchaser for repairs performed at the factory.

| Human Touch Chairs | Factory Service | Parts | Structural |
|--|-----------------|----------|------------|
| New Products (Original Packaging Only) | 90 days | 1 year | 1 year |
| Refurbished Products | 60 days | 6 months | 6 months |
| Floor Demos (including "out of box") | NONE | 6 months | 6 months |

In the unlikely event that your Human Touch product malfunctions or requires repair, please contact your retailer. For USA customers only, please contact Human Touch Customer Service at (800) 355-2762 between the hours of 8:30AM and 5:00PM PST or cs@humantouch.com for assistance. You can also send a fax to customer service at (800) 840-2940.

All warranty service requires approval and authorization by Human Touch. Products require a Return Merchandise Authorization Number (RMA) for any returns to the factory. For returns, the consumer is responsible for packing the product in the original box or in approved packaging that is available for sale from Human Touch. Shipping and freight coverage under this warranty requires scheduling by Human Touch and only includes "curb-side" pickup/delivery. Products received without a valid RMA number or one clearly marked on the box will be refused.

General Limitations:

- The warranty is only valid within the United States and Canada provided the product has been operated according to the instructions accompanying it and has not been misused or damaged in any way that is beyond the control of Human Touch.
- All service covered by this warranty must be approved by Human Touch and repairs performed by authorized technicians.
- The warranty applies only to the massage chair; accessories or enhancements are not covered.
- Important exclusions apply to cosmetic items such as fabrics, woods, foams, padding, plastics covers, etc.
- Human Touch is not responsible in any way for losses, damages, or inconvenience caused by equipment failure.
- For a complete listing of warranty coverage, exclusions, and limitations, visit humantouch.com.
- Warranties do not apply to rental, business, commercial, institutional, or other non-residential users.
- Separate warranty terms apply to used/refurbished products including those received out-of-box. Proof of purchase (original receipt) is required for all warranty repairs.

EXTENDED WARRANTIES:

Human Touch offers extended warranty programs to enhance ownership of the Human Touch product. Extended warranty purchases are available within 90 days of purchase of Human Touch product from either the retailer or direct from the Human Touch Customer Service Department.

Please visit humantouch.com for the latest terms and pricing for extended warranties.

Specifications*

- Operating Voltage: AC110-120V, 60 Hz
- Power Consumption: 90 Watts
- Chair Size (Reclined): 52.5" L x 29.25" W x 31.75" H
- Chair Weight: 87 Lbs.
- Required recline clearance: 10.5"
- Maximum Load Weight: 285 Lbs.

*Specifications are subject to change without prior notice.



humantouch.com
800.355.2762



 human touch®
massage chairs
fauteuils de massage Human Touch™

ht 2620
mode d'emploi
et d'entretien

FRANÇAIS

Human Touch^{MD} Les partenaires de votre mieux-être

Depuis plus de vingt ans, Human Touch est le chef de file du marché des produits de massage. Nos produits sont de véritables œuvres d'art. Ils combinent les technologies les plus récentes à l'art ancien du massage thérapeutique. L'équilibre entre vos besoins physiques et psychiques et le mode de vie effréné que nous menons aujourd'hui exigent le bon dosage entre une saine alimentation, l'exercice et le massage. Les systèmes de massage Human Touch sont un élément crucial dans l'atteinte de l'équilibre entre le bien-être physique et mental.

Pour de plus amples informations à propos de notre société et de nos produits, nous vous invitons à visiter notre site Web au www.humantouch.com ou à téléphoner à un représentant de notre service à la clientèle au 800-355-2762.



HTT[™] est la technologie de choix de l'ACCO.
www.accoweb.org



MIS À L'ÉPREUVE ET RECOMMANDÉ
PAR NOS MEMBRES

©2007 Human Touch[™], LLC. Brevets en instance. Tous droits réservés.

Aucune garantie quant aux bénéfices médicaux de cet appareil n'est offerte, qu'elle soit expresse ou implicite.

Human Touch est une marque de commerce de Human Touch[™], LLC.

HT-2620-2L-A0

18

ht²⁶²⁰

bienvenue chez **Human Touch**

Votre fauteuil Human Touch intègre parfaitement la fine pointe de la technologie et l'art ancien du massage thérapeutique. Il vous offre un des ingrédients principaux d'une vie équilibrée, dans le confort de votre foyer!

Votre fauteuil Human Touch est doté de la technologie Human Touch — le plus récent système Robotic Massage^{MD}. Il reproduit les techniques de soins du dos et de la colonne vertébrale mises de l'avant par les massothérapeutes et les chiropraticiens. Vous aurez peine à croire qu'il s'agit d'un simple fauteuil!

Afin de bénéficier du plein potentiel de toutes les caractéristiques de votre fauteuil, et afin de vous assurer que vous en faites un usage sécuritaire, lisez ce guide attentivement. Cela fait, asseyez-vous, détendez-vous, et profitez du voyage!

humantouch.com

19

FRANÇAIS

consignes de sécurité

CONSIGNES DE SÉCURITÉ IMPORTANTES

Lorsque vous utilisez un appareil électrique, vous devez toujours suivre les précautions de base suivantes :

Lisez toutes les instructions avant d'utiliser cet appareil.

DANGER: Afin de réduire les risques d'électrocution : Débranchez toujours cet appareil de l'alimentation électrique dès que vous avez fini de l'employer et avant de le nettoyer.

MISE EN GARDE : Afin de réduire les risques de brûlure, d'incendie, d'électrocution ou de blessure :

- Tenez vos mains et vos doigts éloignés du mécanisme de massage et des rouleaux lorsqu'ils sont en marche. Si vous touchez au mécanisme, les rouleaux risquent de se comprimer et de vous blesser.
- Si le cordon d'alimentation est endommagé, il doit être remplacé par le fabricant, son représentant de service ou un technicien qualifié afin d'éviter tout danger.
- Un appareil ne devrait jamais être laissé sans surveillance lorsqu'il est branché. Débranchez l'appareil de l'alimentation lorsque vous ne l'employez pas et avant d'y insérer ou d'en retirer des pièces.
- Ne faites pas fonctionner sous une couverture ou sous un oreiller. Une surchauffe pourrait survenir et causer un incendie, une électrocution ou des blessures.
- Une surveillance étroite est nécessaire lorsque ce fauteuil est employé près ou par des enfants ou des personnes handicapées. Gardez les enfants à l'abri de l'appui-pied déployé (ou autres pièces semblables).
- Employez ce fauteuil à ce pour quoi il a été conçu, tel que décrit dans ce guide. Employez uniquement les accessoires recommandés par le fabricant.
- N'employez jamais ce produit si son cordon ou sa fiche d'alimentation sont endommagés, s'il ne fonctionne pas correctement, s'il a été échappé ou endommagé ou s'il a été immergé. Retournez ce fauteuil à un centre de service pour examen et réparation.
- Ne transportez pas cet appareil en tirant sur son cordon d'alimentation. N'utilisez pas le cordon d'alimentation comme une poignée.
- Éloignez toujours le cordon d'alimentation de toute source de chaleur.

- Ne faites jamais fonctionner ce fauteuil si ses trappes d'aération sont obstruées. Maintenez les trappes d'aération exemptes de peluche, de cheveux et de substances semblables.
- N'échappez ni n'insérez jamais aucun objet dans aucune ouverture.
- N'employez pas à l'extérieur.
- Ne faites pas fonctionner dans un endroit où on utilise des produits à bombe aérosol (vaporisateur) ou dans un endroit où de l'oxygène est administrée.
- Pour débrancher, mettez toutes les commandes à la position O (arrêt) et retirez la fiche de la prise.
- Ne massez aucune partie du corps qui soit enflée, enflammée ou présentant des éruptions.
- Ne massez pas vos jambes si vous souffrez de douleurs idiopathiques.
- N'employez pas cet appareil sur une surface humide ou lorsqu'une partie de votre corps est en contact avec une structure de plomberie ou autre structure similaire.
- Ne branchez cet appareil qu'à une prise correctement mise à la terre. Consultez les INSTRUCTIONS DE MISE À LA TERRE.
- N'employez pas ce fauteuil s'il émet un bruit plus élevé que le son normal.
- Ne vous mettez pas debout sur ou dans l'appareil. N'utilisez cet appareil qu'en position assise.

Consignes de sécurité

- Nous recommandons le port de vêtements confortables pour l'emploi de ce produit.
- Une position détendue est nécessaire afin de bénéficier des avantages de ce fauteuil. Ne mettez jamais de pression sur aucune partie de votre corps reposant sur le dossier lorsque que les rouleaux sont en mouvement.
- Si vous éprouvez un inconfort anormal lorsque vous employez ce produit, éteignez-le immédiatement et cessez son emploi. Consultez votre médecin.
- Ne vous assoyez pas sur le système de commande.
- Ne tirez pas sur le cordon d'alimentation.
- Si vous employez ce produit après une période de rangement prolongée, vérifiez son bon fonctionnement au préalable.
- Assurez-vous toujours qu'aucun obstacle ne se trouve derrière le fauteuil. Assurez-vous de disposer d'un espace suffisant pour incliner le fauteuil.

CONSERVEZ CE MODE D'EMPLOI

Ne réparez pas ce fauteuil vous-même.

Ce fauteuil est conçu pour un usage personnel au foyer. Tout usage à des fins commerciales annulera la garantie.

Pour tous les produits dotés d'un cordon d'alimentation mis à la terre :

Méthodes de mise à la terre :

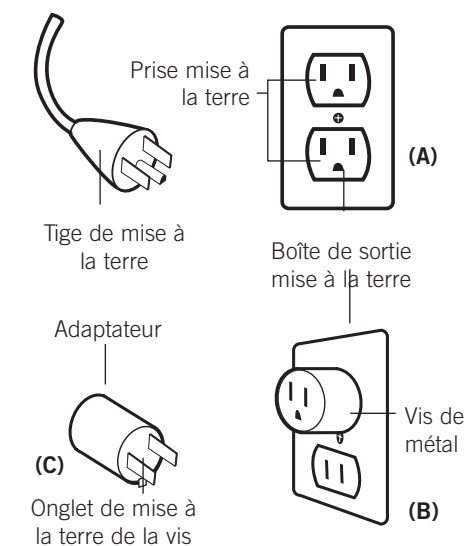

L'utilisation d'un adaptateur temporaire est interdite au Canada.

INSTRUCTIONS DE MISE À LA TERRE

Ce fauteuil doit être branché sur un circuit avec mise à la terre. En cas de mauvais fonctionnement ou de bris, la mise à la terre réduit le risque d'électrocution en permettant au courant électrique d'emprunter le chemin offrant le moins de résistance. Ce fauteuil est pourvu d'un cordon d'alimentation doté d'un conducteur et d'une fiche de mise à la terre. La fiche doit être branchée dans une prise correctement installée et mise à la terre conformément aux ordonnances et aux codes locaux.

DANGER : Un branchement inadéquat du conducteur de mise à la terre entraîne un risque d'électrocution. Consultez un électricien ou un technicien qualifié si vous n'êtes pas certain que ce fauteuil soit correctement mis à la terre. Ne modifiez pas la fiche accompagnant le fauteuil – si elle ne s'insère pas dans la prise, faites installer une prise appropriée par un électricien qualifié.

Ce fauteuil convient à un circuit de courant nominal de 120 volts. Il est doté d'une fiche de mise à la terre semblable à celle illustrée sur la figure A. Au cas où une prise correctement mise à la terre ne serait pas disponible, un adaptateur temporaire, semblable à celui illustré sur les figures B et C, peut être employé pour brancher cette fiche à une prise de courant à deux trous, tel qu'illustré sur la figure B. L'adaptateur temporaire ne doit être employé que le temps qu'il faudra à faire installer une prise correctement mise à la terre (figure A) par un électricien qualifié. L'onglet rigide, ou autre dispositif semblable, de couleur verte sortant de l'adaptateur doit être branché à une prise permanente, telle un couvercle de boîte de sortie correctement mise à la terre. L'adaptateur doit être retenu par une vis de métal.

MISE EN GARDE : Ce fauteuil est doté d'un dispositif de réinitialisation thermique de protection. Il s'agit d'une caractéristique de sécurité supplémentaire installée afin de vous protéger contre la surchauffe du fauteuil. Si le produit s'arrête soudainement et ne peut être redémarré, mettez l'interrupteur principal, situé à l'arrière, à la position d'arrêt (O) et ne faites pas fonctionner le produit pendant au moins 30 minutes. L'omission d'éteindre le produit peut causer un démarrage inattendu pendant qu'il refroidit.

préparez-vous

Videz la boîte

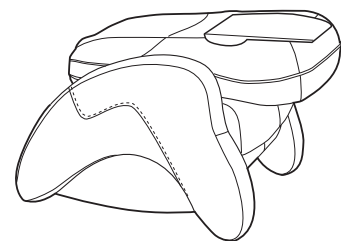

Fauteuil en position pliée

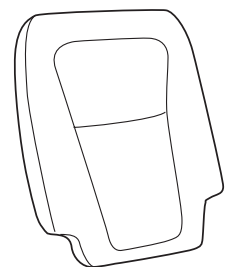

Coussinet du dossier

22

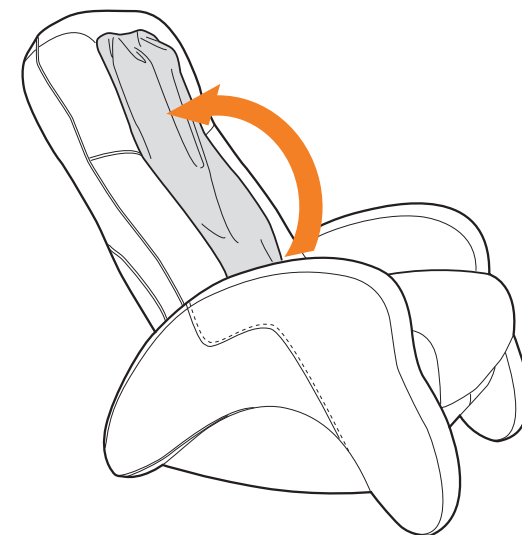

1. Dépliez le fauteuil

Tirez doucement sur l'appui-tête afin de déplier le fauteuil et de l'amener en position verticale. Lorsque le fauteuil est entièrement déplié, le dossier s'enclenche.

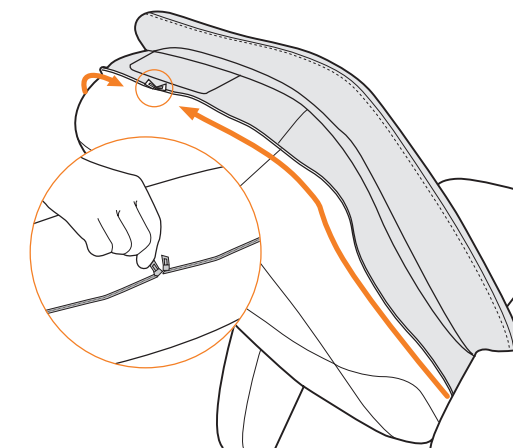

2. Fixez le coussinet du dossier

Attachez le coussinet du dossier sur le dossier à l'aide des deux fermetures éclair. De l'avant du fauteuil, poussez le rabat au bas du coussinet du dossier vers le bas, à l'arrière du siège.

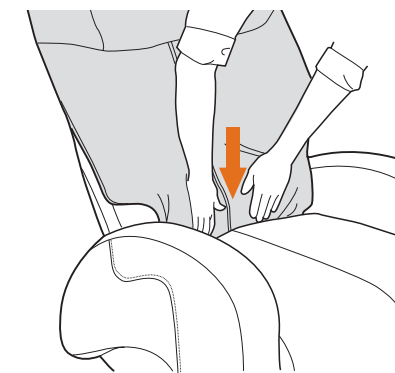

23

Votre fauteuil de massage Human Touch est facile à assembler (aucun outil nécessaire). Installez tout simplement le coussinet du dossier – et voilà!

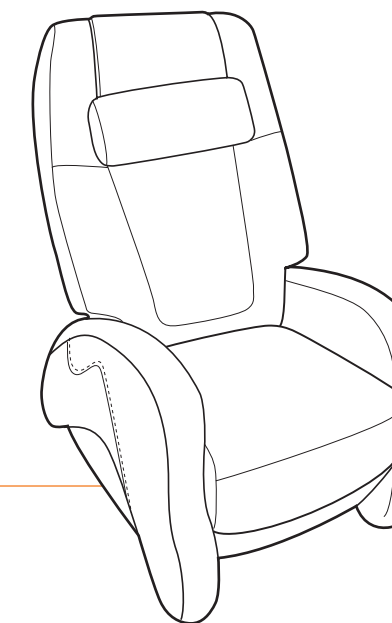

FRANÇAIS



prenez place



1. Branchez-le

Branchez le cordon d'alimentation à une source d'alimentation de 120 volts.

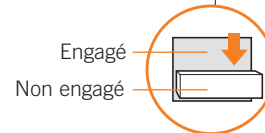

2. Verrouillage de sécurité pour enfants

Assurez-vous que le verrouillage de sécurité pour enfants n'est pas engagé.

Engager le verrouillage de sécurité pour enfants empêche de mettre le bouton d'alimentation à la position I (en marche). Laissez le verrouillage de sécurité pour enfants engagé lorsque le fauteuil est sans surveillance afin d'éviter que des enfants n'emploient le fauteuil.

3. Mettez-le en marche

Tournez le bouton d'alimentation principal, situé sur le côté gauche du fauteuil, à la position ON (en marche).

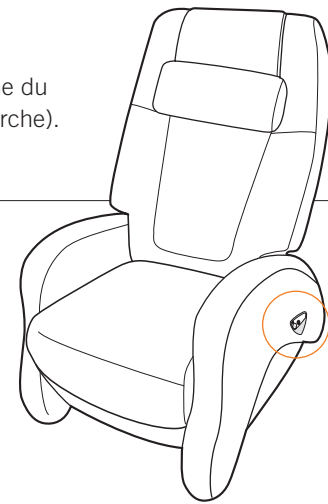

ON (en marche)
OFF (arrêt)

24



4. Installez-vous confortablement

Ajustez la position du dossier à l'aide des boutons d'inclinaison du dossier de la télécommande.



25

Votre fauteuil de massage Human Touch est facile d'emploi! Branchez-le, mettez-le en marche et ajustez l'angle du dossier à l'aide des touches d'inclinaison, pour un confort optimal.

prenez les commandes

Les programmes de massage offrent un massage de 15 minutes d'une région spécifique de votre dos, en employant diverses techniques de massage. Les témoins à DEL correspondants de la télécommande indiquent le mode de massage actif.

Full back refresh (rafraîchissement intégral du dos) – masse votre dos en entier

Soulagement du cou et des épaules – Cible le massage sur la portion supérieure de votre dos

Relâchement de la région lombaire – Cible le massage sur la portion inférieure de votre dos

Région — Cible votre massage sur dans une région de 15 centimètres. Ciblez votre massage dans la région désirée à l'aide des touches d'ajustement de la position.

 Le fauteuil marque un léger temps d'arrêt lorsque son engrenage s'enclenche suite à un changement de direction du dossier. Cela est tout à fait normal.









Power/park (alimentation/arrêt) — Le massage s'arrête et les rouleaux de massage se positionnent au haut du dossier.

Dossier — Ajustez l'angle du dossier à l'aide de cette touche, afin d'obtenir un confort optimal.

Position — Ciblez le massage dans la région du dos désirée à l'aide de cette touche, dans n'importe quel mode de massage stationnaire. Vous pouvez appuyer sur ces touches avant ou après la sélection du mode de massage.

TECHNIQUES DE MASSAGE :

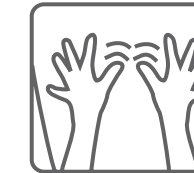
| Mode de massage |  PÉTRISSAGE  |  PERCUSSION  |  COMPRESSION  |  ROULEMENT  |
|-----------------|---|---|---|---|
| Ce qu'il fait | Votre dos est pétri par de petits mouvements circulaires appliqués de chaque côté de votre colonne vertébrale. | Des tapotements rapides alternés le long de la colonne vertébrale stimulent les muscles et les articulations de la région lombaire. Ce massage reproduit la technique de massage à percussion employée en médecine sportive dans le cadre de thérapie musculaire en profondeur. | Des pressions sont appliquées sur les muscles du dos et sur les articulations de la région lombaire, alternées entre des tapotements et un doux mouvement de balancement. Ce massage reproduit une technique employée en médecine sportive et par les chiropraticiens. | Un roulement doux masse le long de votre dos, près de votre colonne vertébrale. |
| Avantages | Cette technique libère des tensions et des douleurs en soulevant et en étirant les muscles. Améliore la circulation sanguine en apportant les nutriments essentiels dans la zone de votre colonne vertébrale. | Assouplit les articulations de la région lombaire et libère les pressions de la colonne vertébrale, revigorant tout le dos. | Étire et applique une pression sur les tissus musculaires profonds, les forçant à se détendre, tandis que le mouvement de balancier relâche les articulations de la colonne vertébrale. Cette technique favorise la réparation des muscles et des articulations suite à un effort dû à l'exercice, à de longues heures passées penché sur un bureau ou à un niveau de stress élevé. Elle peut améliorer la mobilité en général et la posture dans son ensemble. | Réchauffe et relâche vos muscles, préparant votre dos pour un massage plus en profondeur. Ce massage relâche les tensions musculaires, améliore la circulation sanguine et détend le dos. |

personnalisez l'intensité de votre massage

Les coussinets adoucisseurs de massage adoucissent l'intensité du massage. Pour un massage plus agressif, retirez les coussinets adoucisseurs de massage.

1. Basculez l'oreiller par-dessus l'appui-tête, à l'arrière du fauteuil.
2. Ouvrez les deux fermetures éclair du dossier sur presque toute la longueur du dossier; ne détachez pas le coussinet du dossier lui-même.

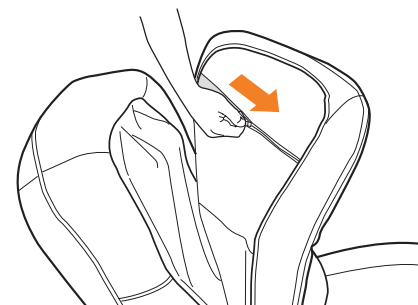

3. Tirez le coussinet du dossier vers l'extérieur, puis ouvrez la fermeture éclair de la pochette qui se trouve à l'intérieur.

5. Fermez la fermeture éclair de la pochette et les deux fermetures éclair du dossier.
6. Faites basculer l'oreiller vers l'avant du fauteuil.

Vous pouvez vous procurer d'autres coussins adoucisseurs de massage auprès de Human Touch, moyennant des frais supplémentaires.

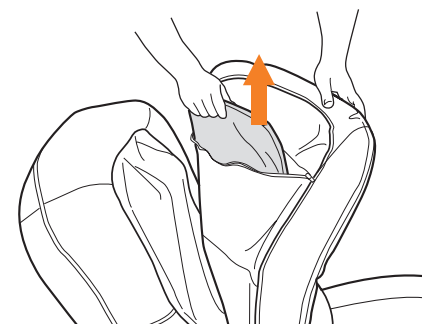

4. Insérez ou retirez le coussinet adoucisseur de massage, au besoin.

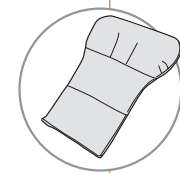

Pour profiter au maximum de la puissance du Human Touch, retirez le coussinet adoucisseur de massage. Gardez-le cependant à portée de la main, au cas où vous souhaiteriez le remettre dans la pochette plus tard.



Votre fauteuil de massage Human Touch peut être doté de fermetures éclair fermées à l'aide d'une attache de sécurité en plastique. Coupez l'attache de sécurité à l'aide d'un coupe-ongles ou autre instrument approprié. Prenez soin de ne pas couper le tissu du fauteuil.

soin et entretien

Afin de vous assurer que votre fauteuil fonctionne bien et qu'il conserve une belle apparence, veuillez suivre ces consignes faciles d'entretien.

Nettoyage :

1. Assurez-vous de débrancher le cordon d'alimentation de la prise murale avant le nettoyage.
2. N'utilisez pas de benzène, de diluant ni d'autre agent solvant pour nettoyer votre fauteuil de massage.
3. Éliminez la poussière du dossier et des accoudoirs à l'aide d'un aspirateur.
4. Si le dossier ou les accoudoirs se salissent, essuyez-les à l'aide d'un linge humide, puis séchez-les à l'aide d'un linge sec.
5. Les détergents courants pour meubles peuvent être employés pour faire disparaître les taches tenaces.
6. N'employez qu'un linge sec pour nettoyer le système de commande ou la zone autour du bouton d'alimentation. Ne nettoyez jamais le système de commande ou le bouton d'alimentation à l'aide d'un linge humide.

Soins du tissu :

Pour maintenir votre produit Human Touch en état optimal, époussetez-le fréquemment ou passez-le à l'aspirateur à l'aide d'une brosse d'aspirateur douce. Les produits de faux suède peuvent également être brossés à l'aide d'une brosse à suède. Essuyez-le à l'aide d'un linge légèrement humide au besoin. Pour les taches plus tenaces sur les produits non recouverts de cuir, utilisez un détergent doux mélangé à l'eau. Les produits en cuir doivent être essuyés occasionnellement à l'aide d'une solution nettoyante pour meubles en cuir.

Entretien et réparation :

1. The mechanics of this product are specially designed and constructed to be maintenance free. No periodic lubrication or servicing is required.
2. Votre fauteuil ne doit être réparé que par un centre de service agréé.

Rangement :

1. Lorsque le fauteuil ne doit pas être employé sur une longue période, nous vous recommandons d'enrouler le cordon d'alimentation et de placer le fauteuil dans un endroit exempt de poussière et d'humidité.
2. Ne le rangez pas près d'une flamme ou d'une source de chaleur. N'exposez pas cet appareil aux rayons directs du soleil sur une longue période. Cela pourrait le décolorer ou l'endommager.

Divers :

1. N'insérez pas de corps étrangers entre les nodules de massage ni dans le boîtier du moteur.
2. Prenez soin de ne pas surcharger l'appareil.

garantie limitée

Avant d'employer votre nouveau fauteuil de massage Human Touch Technology[™], veuillez lire ces renseignements importants relatifs à la garantie.

La mission de Human Touch est la conception, le développement, la fabrication et la vente de produits de massage novateurs et de qualité supérieure afin de vous apporter une meilleure santé et une plus belle qualité de vie. Nous apprécions votre adhésion à notre mission et à nos produits. Nous sommes heureux de vous offrir une garantie limitée sur le fauteuil de massage de Human Touch que vous venez d'acquérir. La garantie vous offre la tranquillité d'esprit en vous protégeant en cas de défectuosité mécanique, structurelle ou de main-d'œuvre, conformément aux lignes directrices de protection et aux limitations énoncées ci-devant.

Lignes directrices de la protection :

La garantie prend effet à la date de l'achat initial et s'applique comme suit :

- Entretien en usine (main-d'œuvre) : Human Touch est responsable de la fourniture du matériel d'emballage, des frais du transport de retour à Human Touch, des pièces couvertes en vertu de la présente garantie, de la main-d'œuvre reliée aux travaux de réparation et des frais de transport de retour au client une fois les réparations complétées.
- Pièces seulement (pièces) : Human Touch est responsable de la fourniture des pièces de remplacement couvertes par la présente garantie et des frais de transport de retour au client suite aux réparations effectuées en usine.
- Structure (bâti métallique) : Human Touch est responsable de la fourniture du matériel d'emballage, des pièces de remplacement couvertes par la présente garantie et des frais de transport de retour au client suite aux réparations effectuées en usine.

| Fauteuils Human Touch | Entretien en usine | Pièces | Structure |
|---|--------------------|--------|-----------|
| Nouveaux produits (emballage d'origine seulement) | 90 jours | 1 an | 1 an |
| Produits réusinés | 60 jours | 6 mois | 6 mois |
| Produits en démonstration (y compris les produits sans emballage) | AUCUN | 6 mois | 6 mois |

Si, contre toute attente, votre fauteuil devait mal fonctionner ou nécessiter des réparations, veuillez contacter votre détaillant. Clients aux États-Unis seulement : veuillez contacter le service à la clientèle d'Human Touch au (800) 355-2762 entre 8:30 et 17:00 HNO ou adressez-vous à cs@humantouch.com pour obtenir de l'aide. Vous pouvez aussi envoyer une télécopie à notre centre du service à la clientèle, au 800-840-2940.

Tout entretien relatif à la garantie doit être approuvé et autorisé par Human Touch. Les produits doivent se voir attribuer un numéro d'autorisation de retour de marchandise (RMA) préalablement à tout retour à l'usine. Dans le cas d'un retour, le client est responsable de mettre le produit dans sa boîte d'origine ou dans un emballage approuvé, vendu par Human Touch. La couverture des frais d'expédition et de transport en vertu de la présente garantie ne comprend que les collectes et livraisons porte-à-porte organisées par Human Touch. Les produits reçus sans numéro de RMA valide ou dont le numéro n'est pas clairement indiqué sur la boîte seront refusés.

Limitations générales :

- Cette garantie n'est valide qu'aux États-Unis et au Canada, en autant que le produit ait été employé selon les consignes qui l'accompagnent et qu'il n'ait pas été l'objet de mésusage ou de dommages causés par des conditions incontrôlables pour Human Touch.
- Tout entretien en vertu de la présente garantie doit être approuvé par Human Touch. Les réparations doivent être effectuées par des techniciens autorisés.
- La garantie ne couvre que le fauteuil de massage; les améliorations apportées au fauteuil et les accessoires ne sont pas couverts.
- Des exclusions importantes s'appliquent aux éléments de cosmétique tels le tissu, le bois, la mousse, le rembourrage, les protecteurs en plastique, etc.
- Human Touch n'est en aucun cas responsable des pertes, dommages ou inconforts causés par un mauvais fonctionnement de l'équipement.
- Pour une liste complète des protections, des exclusions et des limitations de la garantie, visitez humantouch.com.
- Les garanties ne couvrent pas l'usage locatif, commercial, institutionnel ni les autres usages non résidentiels.
- Des conditions de garantie différentes s'appliquent aux produits usagés ou réusinés, y compris aux produits reçus sans emballage. Une preuve d'achat (coupon original) est nécessaire pour toutes les réparations relatives à la garantie.

GARANTIES PROLONGÉES :

Human Touch offre des programmes de garantie prolongée qui vous offriront une tranquillité d'esprit encore plus grande avec votre fauteuil d'Human Touch. Il est possible d'acheter une garantie prolongée auprès du détaillant ou du service à la clientèle d'Human Touch, dans les 90 jours suivant l'achat d'un fauteuil de massage Human Touch.

Veuillez visiter humantouch.com pour obtenir les conditions et les prix à jour des garanties prolongées.

Fiche technique*

| | |
|-----------------------------------|---|
| Tension de fonctionnement : | 110 à 120 volts CA, 60 Hz |
| Consommation d'énergie : | 90 watts |
| Taille du fauteuil (incliné) : | 133,35 cm (L) x 74,30 cm (l) x 80,65 cm (H) |
| Poids du fauteuil : | 39,46 kg |
| Dégagement d'inclinaison requis : | 10.5" |
| Poids de charge maximal : | 129,27 kg |

**La fiche technique est sujette à changement sans préavis.*