



human touch®

humantouch.com

800.355.2762

©2008 Human Touch®, LLC. Patents pending and intellectual property rights enforced.

No medical claims are warranted or implied by the use of this product.

Human Touch is a trademark of Human Touch®, LLC.

iJOY-RD-NA-A0

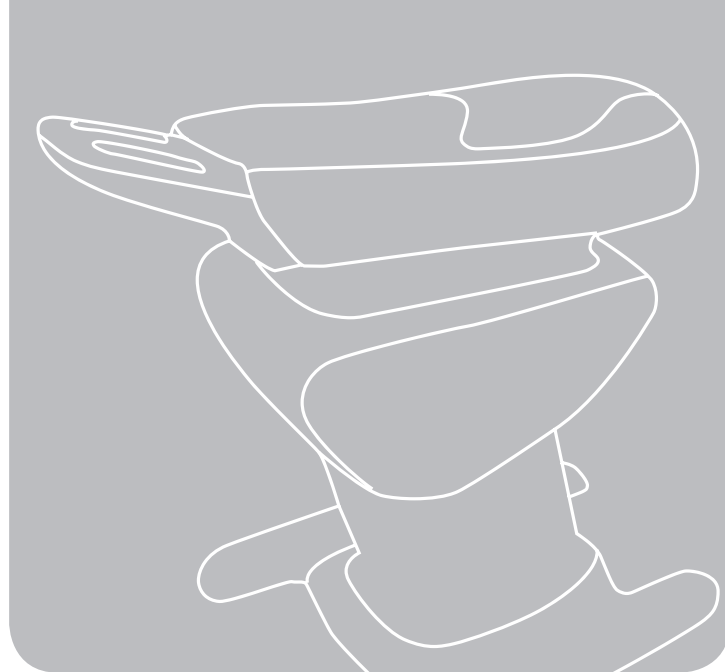

ENG

use & care manual

FRC

mode d'emploi et
d'entretien



human touch®

iJoy® | ride

use & care manual

Human Touch®
Partners in Your Well-Being

For decades, Human Touch has been a leader in the field of massage products. We create state-of-the-art products that embrace the latest technology while applying the ancient healing art of massage. Balancing your physical and mental needs requires the right mix of proper nutrition, exercise, and massage. Human Touch massage systems are vital components for achieving balance between physical and mental well-being.

To learn more about our company and our products, we invite you to visit us on the Internet at: humantouch.com or call our Customer Service Representatives at 800-355-2762.

Please send any questions or comments regarding this manual to documentation@humantouch.com



welcome to human touch

Congratulations on choosing the Human Touch iJoy® Ride— a unique and exciting way to work out!

The iJoy Ride has been engineered to work your core muscles by challenging your balance. It does the all the work — you just sit back, keep your balance, and have fun! Before you Ride, read this manual. It'll only take a minute.

keep it safe

IMPORTANT SAFETY INSTRUCTIONS

When using an electrical appliance, basic precautions should always be followed, including the following:

Read all instructions before using this appliance.

 **DANGER: To reduce the risk of electrical shock:**

- Always unplug this product from the electrical outlet immediately after using and before cleaning.
- Before starting this product you should consult your doctor to determine if you have any physical or health condition that could create a risk to your health and safety, or prevent you from using the product properly. Your doctor's advice is essential if you are taking medication that affects your heart rate, blood pressure or cholesterol.

 **WARNING: To reduce the risk of burns, fire, electric shock or injury to persons:**

- Do not use on sensitive skin areas or in the presence of poor circulation.
- An appliance should never be left unattended when plugged in. Unplug from outlet when not in use, and before putting on or taking off parts.
- Do not operate under blanket or pillow. Excessive heating can occur and cause fire, electric shock, or injury to persons.
- Be aware of your body's signals. Incorrect or excessive exercise can damage your health. Stop exercising if you experience any of the following symptoms: pain, tightness in your

chest, irregular heartbeat extreme shortness of breath, feeling light headed, dizzy or nauseous. If you do experience any of these conditions you should consult your doctor before continuing with your exercise program.

- If the supply cord is damaged, it must be replaced by a special cord or assembly available from the manufacturer or its services agent.
- Use this product only for its intended use as described in this manual. Do not use attachments not recommended by the manufacturer.
- This appliance is not intended for use by persons (including children) with reduced physical, sensory or mental capabilities, or lack of experience and knowledge, unless they have been given supervision or instruction concerning use of the appliance by a person responsible for their safety.
- Children should be supervised to ensure that they do not play with the appliance.
- Always keep the power cord away from heated surfaces.
- Never operate this product with the air openings blocked. Keep the air openings free of lint, hair, and the like. Never operate on a soft surface such as a bed or couch where the air openings may be blocked.
- Never drop or insert any object into any opening.
- Do not leave unattended on any surface while it is operating.
- Do not use outdoors.
- Do not operate where aerosol (spray) products are being used or where oxygen is being administered.
- To disconnect, turn all controls to the OFF position, then remove plug from outlet.
- Do not use on unexplained pain.
- This product is designed for adult only, must not be used by, on, or near children, invalids, or disabled person. If your age exceeds 50 years, please use extra caution when using this product.
- Do not use this product when standing on a damp floor, or when any part of the body is in contact with plumbing or any similar ground.

- If you have any medical problems such as Phlebitis, Diabetes, or any vascular problems in your calves/ legs/ feet, consult a physician before using this product.
- Use this product on a solid, level surface. You may wish to position it on top of a floor protector.
- Always connect this product to a properly grounded electrical outlet.

Safety Precautions

- Comfortable clothing is recommended while using this product.
- If you feel any abnormal discomfort during the operation of this product, turn off the power immediately and do not use the product. Consult your physician.
- When using this product after it has been in storage, check to see that the product is operating properly prior to use.

Be sure to allow a 4-foot clearance on all sides of The iJoy Ride.

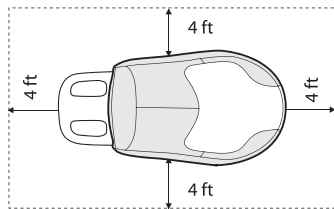

SAVE THESE INSTRUCTIONS

Do not attempt to repair this product yourself.

This product is designed for personal in-home use. Commercial use will void warranty.

For all grounded cord-connected products:

Grounding methods:

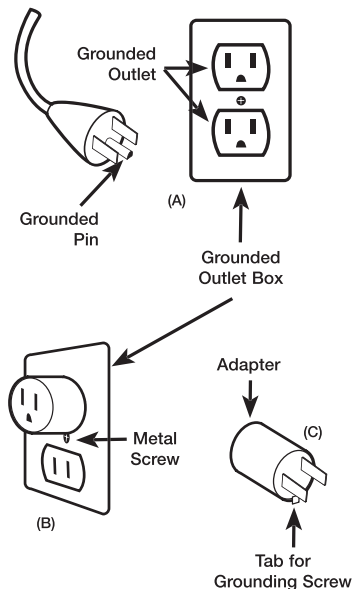

The use of a temporary adaptor is not permitted in Canada.

Grounding Instructions:

This product must be grounded. If it should malfunction or breakdown, grounding provides a path of least resistance for electrical current to reduce the risk of electric shock. This product is equipped with a cord having an equipment-grounding conductor and a grounding plug. The plug must be plugged into an appropriate outlet that is properly installed and grounded in accordance with all local codes and ordinances.

WARNING: Improper connection of the equipment-grounding conductor can result in a risk of electronic shock. Check with a qualified electrician or serviceman if you are in doubt as to whether this product is properly grounded. Do not modify the plug provided with the product – if it will not fit the outlet, have a proper outlet installed by a qualified electrician.

This product is for use on a normal 120-volt circuit and has a grounding plug that looks like the plug illustrated in sketch (A). A temporary adapter that looks like the adapter used in sketches (B) and (C) may be used to connect this plug to a 2-pole receptacle as shown in sketch (B), if a properly grounded plug is not available. The temporary adapter should be used only until a properly grounded outlet (sketch A) can be installed by a qualified electrician. The green colored, rigid ear tab or the like extending from the adapter must be connected to a permanent ground such as a properly grounded outlet box cover. Whenever the adapter is used, it must be held in place by a metal screw.

WARNING: This product is equipped with a thermal resetting protection device. This is an added safety feature to protect you and this product from overheating. If the product should suddenly stop and will not start, turn the main power switch, located on the back of the product, off and do not operate the product for at least 30 minutes. Failure to turn the product off may result in the product starting unexpectedly when the device cools.

get ready

THERE'S MORE TO THE IJOY RIDE THAN MEETS THE EYE.

Check out the following features:

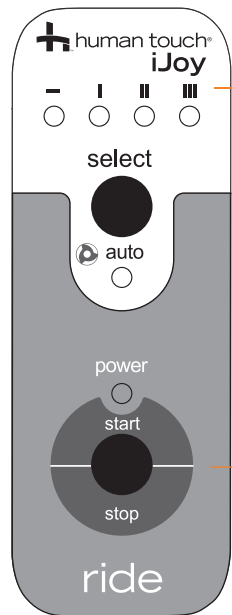

(-) **Warm-up (default)** – start with this speed to get used to The iJoy Ride.

(I) **Taking it Easy** – Move on to this speed once you're warmed up.

(II) **Getting Serious** – Advance to this speed when you think you're ready.

(III) **Pump it Up** – Choose this speed for an even more challenging workout.

Select – Very important button. Press it to toggle between the four workout speeds and the Auto program.

Auto – Let The iJoy Ride take control, dishing out a combination of all four speeds.

Start/Stop – Press it to start your workout. Press it again when you want to stop.

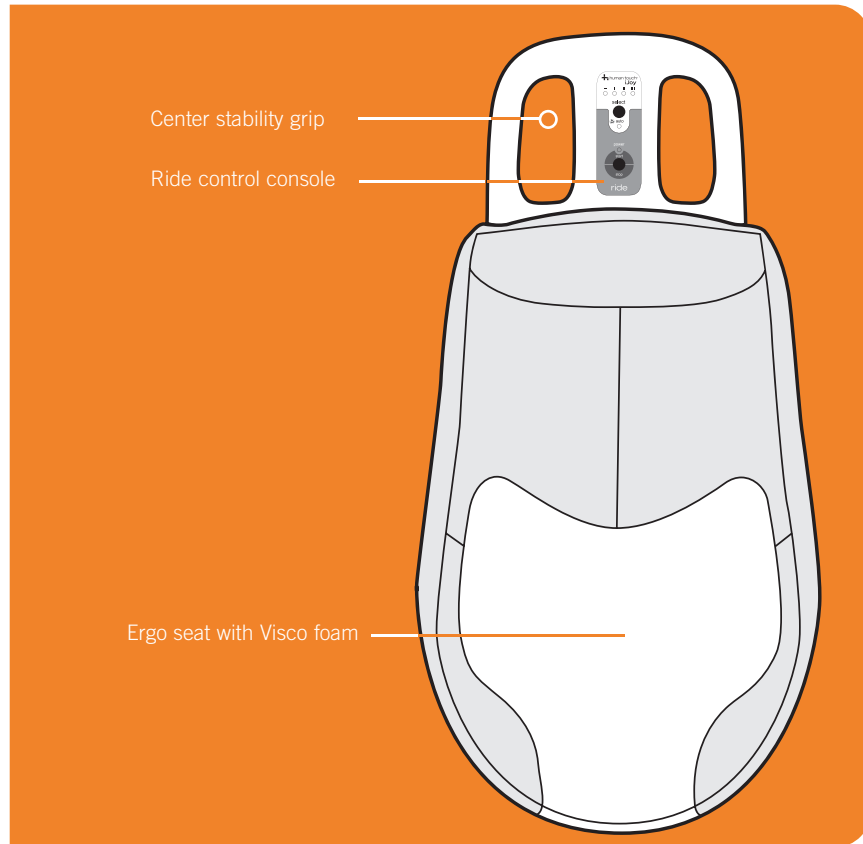

Center stability grip

Ride control console

Ergo seat with Visco foam

get ready

Before getting on The iJoy Ride, get familiar with the four speeds and the Auto workout program, so you know what to expect.

1. First plug The iJoy Ride into a properly grounded 120-volt wall outlet.
2. Turn the power switch, located on the back of The iJoy Ride, to On (→).
3. Repeatedly press the Select button to observe all four workout speeds and the Auto workout program. Note the three-directional motion—this is what challenges your balance to work your muscles.
4. Press the Start/Stop button to turn off The iJoy Ride.

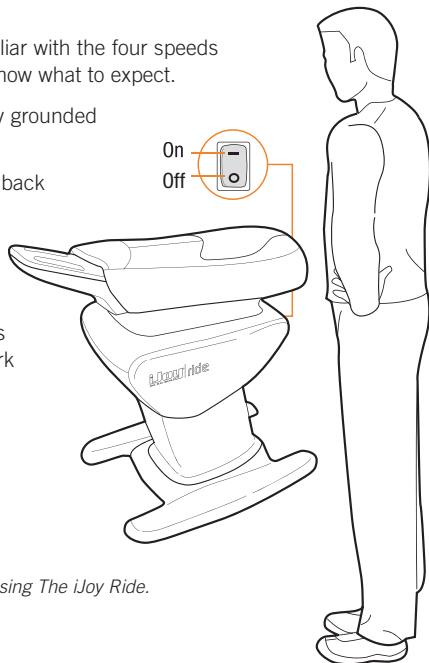

The iJoy Ride's three-axis motion challenges three different muscle groups.

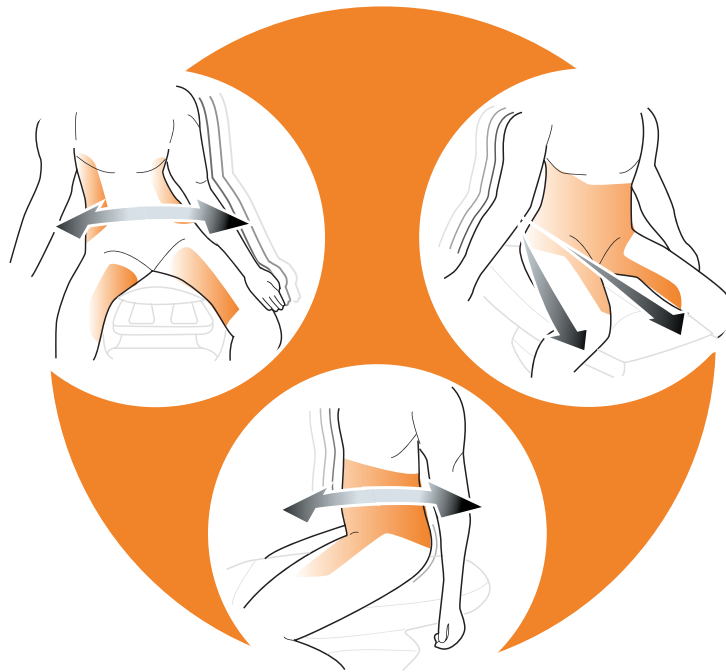

🕒 Wear comfortable workout clothes when using The iJoy Ride.

take control

You really can't go wrong working out on The iJoy Ride. As you work to keep your balance, you're working your muscles. So, make it fun! Express yourself!

CAUTION:

Before turning on The iJoy Ride, sit on the seat in the normal use position. For your safety, if your feet do not comfortably reach the floor, you should NOT use The iJoy Ride.

WARNING:

Do not sit on the extreme rear of the seat, as this may cause the motor to stall and overheat. If this should occur, turn off The iJoy Ride and allow the motor to cool down for at least 15 to 20 minutes. You may then resume using The iJoy Ride. Do not allow more than one person at a time to use The iJoy Ride. Using The iJoy Ride improperly or excessively could result in injury.

Your iJoy Ride features a built-in 15-minute timer. After approximately 15 minutes of continuous use, the unit will automatically power off. When this occurs, you may press the Start button again to restart the iJoy Ride. However, after multiple 15-minute cycles, the unit may shut down and remain inoperable for a brief period to cool the motor. If this occurs, wait 30 minutes before attempting to start the unit again.

1. Mount The iJoy Ride and center yourself comfortably on the broad support seat.
2. Position your feet flat on the floor or on The iJoy Ride base.
3. Select Warm-up (-) to get acquainted with The iJoy Ride's motion.
4. When you are comfortable with your position and balance, you can begin to experiment with the four different speeds and the Auto program (accessible from The iJoy Ride control console).



If at any time you become uncomfortable or fatigued, stand up carefully and press the stop button.

Never stand on The iJoy Ride seat or lay across it on your belly.

 Do not stand on The iJoy Ride.

Care and Maintenance

The product is specially designed and constructed to be maintenance free.

No periodic lubrication or servicing is required. Your product should only be serviced by an authorized service center. Care should be taken not to overload the unit.

- To ensure product safety, examine The iJoy Ride regularly for damage or wear, especially the seat.
- If The iJoy Ride becomes damaged in any way, stop using it immediately, and contact your distributor.
- Frequent close inspection of the seat and handles for cracks and / or looseness is required to maintain this equipment in safe working order.

STORAGE:

Your product has been carefully designed to give you many years of trouble-free service. Always unplug the unit when not in use. Additionally, if not in use for a long period of time, we recommend that the power cord be coiled and that the unit be placed in an environment free of dust and moisture. Do not store near heat or open flame. Do not leave this product exposed to direct sunlight for long periods of time. This may cause fading or damage.



WARNING: This product is equipped with a thermal resetting protection device. This is an added safety feature to protect you and this product from overheating. If the product should suddenly stop and will not start, turn the main power switch, located on the back of the product, off and do not operate the product for at least 30 minutes. Failure to turn the product off may result in the product starting unexpectedly when the device cools.

Warranty and Customer Service

Your Human Touch product is backed by a full one (1) year limited warranty. If you have questions concerning your product, your product is not functioning properly, or you would like information on any other Human Touch product, please call Human Touch Customer Service toll-free at (800) 355-2762 between 6:00 a.m. and 5:00 p.m. PST. You can also email customer service at cs@humantouch.com or send a fax to 800-840-2940. For corporate and product information visit humantouch.com

Specifications*

Voltage: AC110-120V 60Hz

Watts: 130 W

Product weight: 51 Lbs.

Maximum rider weight: 253 Lbs.

**Specifications are subject to change without prior notice.*



human touch®

humantouch.com

800.355.2762

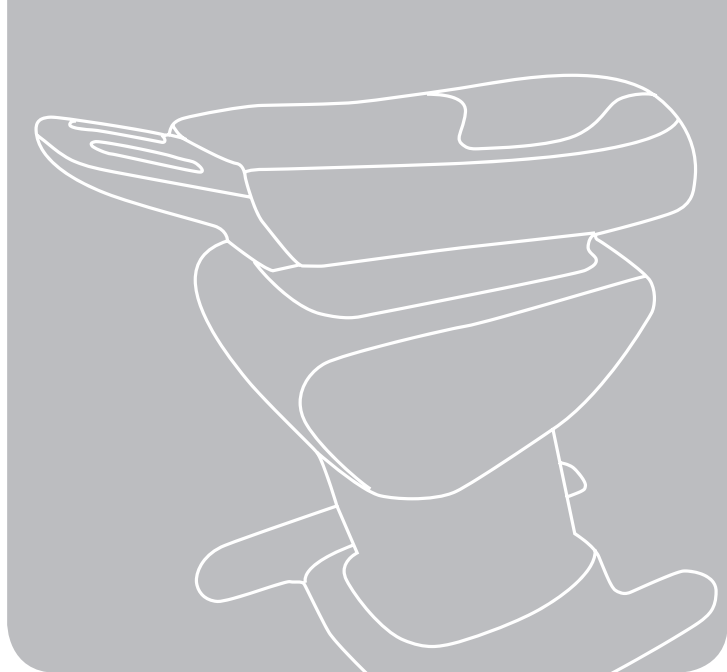

 human touch® |
iJoy® | ride

mode d'emploi et d'entretien

FRANÇAIS

Human Touch^{MD}

Les partenaires de votre mieux-être

Depuis plus de vingt ans, Human Touch est le chef de file du marché des produits de massage. Nos produits sont de véritables œuvres d'art. Ils combinent les technologies les plus récentes à l'art ancien du massage thérapeutique. L'équilibre entre vos besoins physiques et psychiques et le mode de vie effréné que nous menons aujourd'hui exigent le bon dosage entre une saine alimentation, l'exercice et le massage. Les systèmes de massage Human Touch sont un élément crucial dans l'atteinte de l'équilibre entre le bien-être physique et mental.

Pour de plus amples informations à propos de notre société et de nos produits, nous vous invitons à visiter notre site Web au www.humantouch.com ou à téléphoner à un représentant de notre service à la clientèle au 800-355-2762.

Veillez acheminer toute question ou commentaire concernant ce manuel à : documentation@humantouch.com

©2008 Human Touch^{MD}, LLC. Brevets en instance. Tous droits réservés.
Aucune garantie quant aux bénéfices médicaux de cet appareil n'est offerte, qu'elle soit expresse ou implicite.

Human Touch est une marque de commerce de Human Touch^{MD}, LLC.



bienvenue chez
human touch^{MD}

Félicitations! Vous avez choisi le Human Touch iJoy^{MD} Ride, une méthode d'exercice unique et stimulante!

L'iJoy Ride a été conçu pour faire travailler vos muscles principaux en mettant votre équilibre à l'épreuve. Il fait tout le travail pour vous : vous n'avez qu'à vous asseoir, à garder l'équilibre et à vous amuser!

Avant d'utiliser le Ride, lisez ce guide. Cela ne vous prendra qu'une minute.

consignes de sécurité

CONSIGNES DE SÉCURITÉ IMPORTANTES

Lorsque vous utilisez un appareil électrique, vous devez toujours suivre les précautions de base suivantes :

Lisez toutes les instructions avant d'utiliser cet appareil.

⚠ MISE EN GARDE : Afin de réduire les risques d'électrocution :

- Débranchez toujours cet appareil de l'alimentation électrique dès que vous avez fini de l'employer et avant de le nettoyer.
- Vous devriez consulter votre médecin avant d'utiliser ce produit, pour savoir vous êtes atteint d'une condition physique ou d'une maladie pouvant entraîner un risque pour votre santé et votre sécurité, ou pouvant vous empêcher d'utiliser correctement le produit. L'avis de votre médecin est essentiel si vous prenez des médicaments qui ont un effet sur votre rythme cardiaque, votre pression artérielle ou votre taux de cholestérol sanguin.

⚠ MISE EN GARDE : Afin de réduire le risque de brûlures, d'incendie, d'électrocution ou de blessures:

- N'utilisez pas cet appareil sur une zone épidermique sensible ou si vous souffrez de mauvaise circulation sanguine.
- Un appareil ne devrait jamais être laissé sans surveillance lorsqu'il est branché. Débranchez l'appareil de l'alimentation lorsque vous ne l'employez pas et avant d'y insérer ou d'en retirer des pièces.
- Ne faites pas fonctionner cet appareil sous une couverture ou sous un oreiller. Une surchauffe pourrait survenir et causer un incendie, une électrocution ou des blessures.
- Soyez à l'écoute de votre corps. Un exercice excessif ou mal exécuté peut être dommageable pour la santé. Cessez votre exercice si vous ressentez un ou plusieurs des symptômes suivants : de la douleur, un serrement de la poitrine, un pouls irrégulier,

un souffle extrêmement court, une sensation d'étourdissement, de vertige ou de nausée. Si vous ressentez une ou plusieurs de ces symptômes, consultez votre médecin avant de poursuivre votre programme d'exercice.

- Si le cordon d'alimentation est endommagé, il doit être remplacé par un cordon ou un ensemble spécial, que l'on peut se procurer auprès du fabricant ou de ses représentants d'entretien.
- Employez ce produit à ce pour quoi il a été conçu, tel que décrit dans ce guide. Employez uniquement les accessoires recommandés par le fabricant.
- Cet appareil n'a pas été conçu pour être utilisé par des personnes (incluant les enfants) dont les facultés physiques, sensitives ou mentales sont réduites, ou qui n'ont pas assez d'expérience ou de connaissances, à moins d'être supervisés ou formé quant à l'utilisation de l'appareil par la personne en charge de leur sécurité.
- Les enfants doivent être surveillés pour veiller à ce qu'ils ne jouent pas avec l'appareil.
- Éloignez toujours le cordon d'alimentation de toute source de chaleur.
- Ne faites jamais fonctionner ce produit si ses trappes d'aération sont obstruées. Maintenez les trappes d'aération exemptes de peluche, de cheveux et de substances semblables. Ne faites jamais fonctionner cet appareil sur une surface molle, comme un lit : les ouvertures d'aération pourraient être obstruées.
- N'échappez ni n'insérez jamais aucun objet dans aucune ouverture.
- Ne laissez pas cet appareil en fonctionnement sans surveillance, peu importe la surface sur laquelle il repose.
- N'employez pas à l'extérieur.
- Ne faites pas fonctionner dans un endroit où on utilise des produits à bombe aérosol (vaporisateur) ou dans un endroit où de l'oxygène est administrée.
- Pour débrancher, mettez toutes les commandes à la position OFF (arrêt) et retirez la fiche de la prise.
- N'utilisez pas cet appareil pour soulager des douleurs idiopathiques.
- Ce produit a été conçu pour les adultes seulement. Il ne doit pas être utilisé par des enfants ou des personnes handicapées, ni sur ou près d'eux. Si vous êtes âgé de plus de 50 ans, veuillez être très prudent en utilisant ce produit.
- N'employez pas cet appareil sur une surface humide ou lorsqu'une partie de votre corps est en contact avec une structure de plomberie ou autre structure similaire.

- Si vous souffrez de problèmes de santé comme la plébite, le diabète ou tout problème vasculaire au niveau des mollets, des jambes ou des pieds, consultez votre médecin avant d'utiliser ce produit.
- Utilisez ce produit sur une surface solide et de niveau. Vous souhaitez peut-être le mettre sur un protecteur de plancher.
- Branchez toujours cet appareil à une prise d'alimentation correctement mise à la terre.

Consignes de sécurité

- Nous recommandons le port de vêtements confortables pour l'emploi de ce produit.
- Si vous éprouvez un inconfort anormal lorsque vous employez ce produit, éteignez-le immédiatement et cessez son emploi. Consultez votre médecin.
- Si vous employez ce produit après une période de rangement prolongée, vérifiez son bon fonctionnement au préalable.

Veillez à conserver un écart de 1,3 m de tous les côtés de l'iJoy Ride.

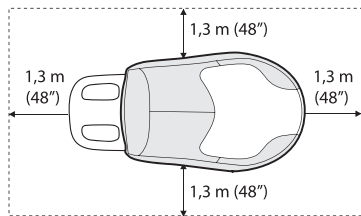

CONSERVEZ CE MODE D'EMPLOI

Ne réparez pas cet appareil vous-même.

Ce produit est conçu pour un usage personnel au foyer. Tout usage à des fins commerciales annulera la garantie.

Pour tous les produits dotés d'un cordon d'alimentation mis à la terre :

Méthodes de mise à la terre :

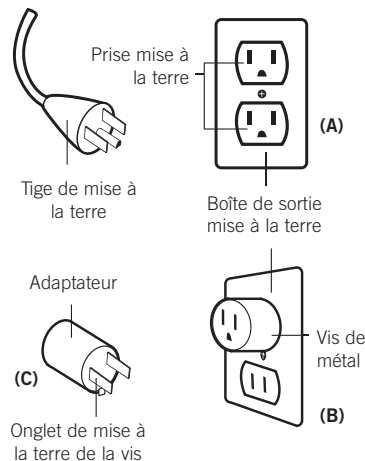

L'utilisation d'un adaptateur temporaire est interdite au Canada.

INSTRUCTIONS DE MISE À LA TERRE

Ce fauteuil doit être branché sur un circuit avec mise à la terre. En cas de mauvais fonctionnement ou de bris, la mise à la terre réduit le risque d'électrocution en permettant au courant électrique d'emprunter le chemin offrant le moins de résistance. Ce fauteuil est pourvu d'un cordon d'alimentation doté d'un conducteur et d'une fiche de mise à la terre. La fiche doit être branchée dans une prise correctement installée et mise à la terre conformément aux ordonnances et aux codes locaux.

⚠ DANGER : Un branchement inadéquat du conducteur de mise à la terre entraîne un risque d'électrocution. Consultez un électricien ou un technicien qualifié si vous n'êtes pas certain que ce fauteuil soit correctement mis à la terre. Ne modifiez pas la fiche accompagnant le fauteuil – si elle ne s'insère pas dans la prise, faites installer une prise appropriée par un électricien qualifié.

Ce fauteuil convient à un circuit de courant nominal de 120 volts. Il est doté d'une fiche de mise à la terre semblable à celle illustrée sur la figure A. Au cas où une prise correctement mise à la terre ne serait pas disponible, un adaptateur temporaire, semblable à celui illustré sur les figures B et C, peut être employé pour brancher cette fiche à une prise de courant à deux trous, tel qu'illustré sur la figure B. L'adaptateur temporaire ne doit être employé que le temps qu'il faudra à faire installer une prise correctement mise à la terre (figure A) par un électricien qualifié. L'onglet rigide, ou autre dispositif semblable, de couleur verte sortant de l'adaptateur doit être branché à une prise permanente, telle un couvercle de boîte de sortie correctement mise à la terre. L'adaptateur doit être retenu par une vis de métal.

préparez-vous

L'IJOY RIDE NE RÉVÈLE PAS TOUT AU PREMIER REGARD.

Voyez plutôt ces caractéristiques :

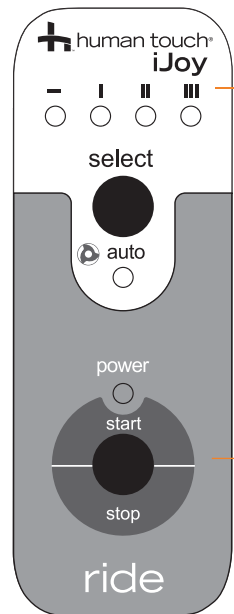

(-) **Réchauffement (par défaut)** – Commencez à cette vitesse pour vous habituer à l'iJoy Ride.

(I) **Allons-y en douceur** – Passez à cette vitesse une fois réchauffé.

(II) **Soyons sérieux** – Passez à cette vitesse lorsque vous vous sentez prêt.

(III) **On roule** – Choisissez cette vitesse pour un défi encore plus grand.

Select (Sélectionner) – Une touche très importante. Appuyez sur cette touche pour alterner de l'une à l'autre des quatre vitesses d'entraînement et le programme automatique.

 **Auto** – Donnez les commandes à l'iJoy Ride, qui concoctera un mélange des quatre vitesses.

Start/Stop (Démarrage/Arrêt) – Appuyez sur cette touche pour commencer votre exercice. Appuyez à nouveau pour arrêter.

Poignée de stabilité centrale

Console de commande Ride

Siège ergonomique avec mousse Visco

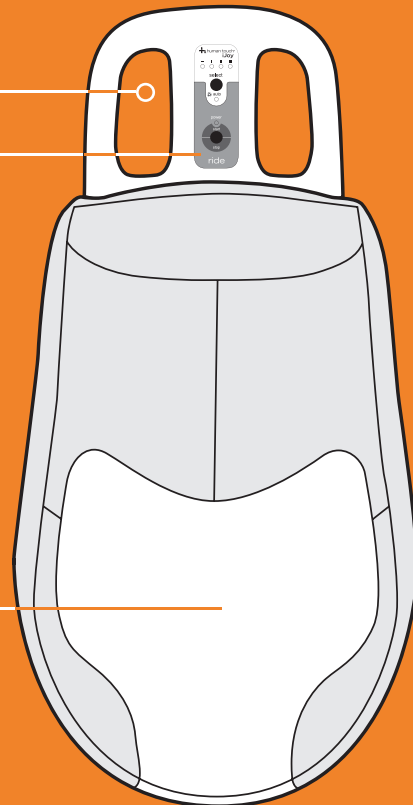

préparez-vous

Avant de monter sur l'iJoy Ride, familiarisez-vous avec les quatre vitesses d'exercice et le programme d'entraînement automatique. Vous saurez ainsi à quoi vous attendre.

1. Branchez d'abord l'iJoy Ride dans une prise murale de 120 volts correctement mise à la terre.
2. Tournez le bouton d'alimentation, situé à l'arrière de l'iJoy Ride, à la position de marche (-).
3. Appuyez plusieurs fois sur la touche Select et observez les quatre vitesses d'exercice et le programme d'entraînement automatique. Remarquez le mouvement tridirectionnel : c'est lui qui met au défi votre équilibre afin de faire travailler vos muscles.
4. Appuyez sur la touche de démarrage pour éteindre l'iJoy Ride.

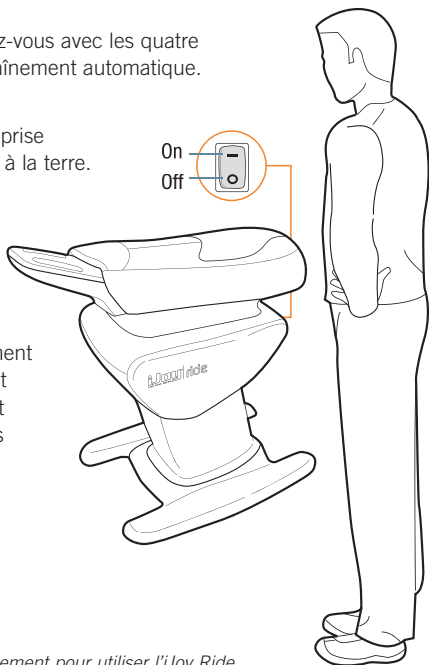

Le mouvement en trois axes de l'iJoy Ride met au défi trois groupes musculaires différents.

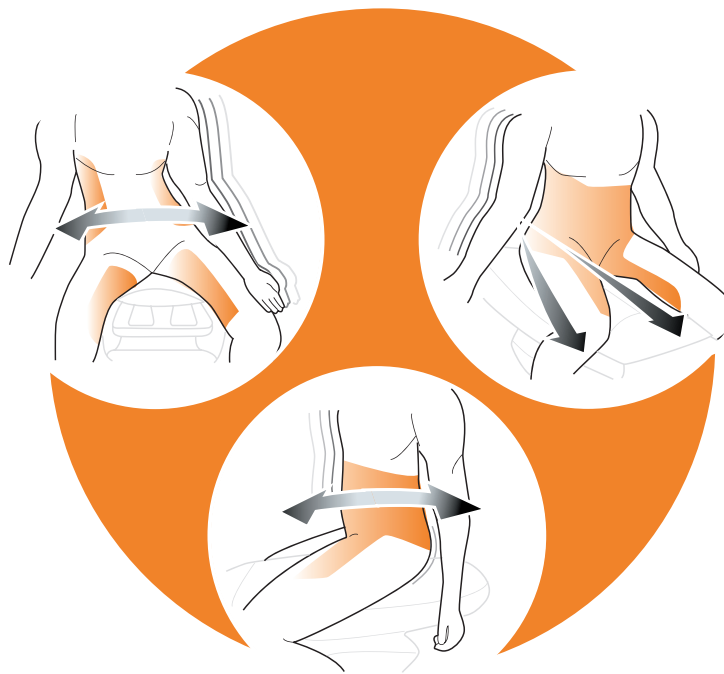

Portez des vêtements confortables d'entraînement pour utiliser l'iJoy Ride.

prenez les commandes

Vous ne pouvez vraiment pas vous tromper en faisant de l'exercice sur l'iJoy Ride. En travaillant pour garder votre équilibre, vous faites aussi travailler vos muscles. Amusez-vous! Exprimez-vous!



MISE EN GARDE :

Avant de mettre l'iJoy Ride en marche, assoyez-vous sur le siège en position d'utilisation normale. Pour votre sécurité, n'utilisez pas l'iJoy Ride si vous n'arrivez pas à toucher au plancher avec vos pieds tout en demeurant confortable.



MISE EN GARDE :

Ne vous assoyez pas sur l'extrémité arrière du siège : le moteur pourrait caler et surchauffer. Le cas échéant, éteignez l'iJoy Ride et laissez le moteur refroidir pendant 15 à 20 minutes. Vous pouvez alors reprendre votre utilisation de l'iJoy Ride. Ne laissez pas plus d'une personne à la fois utiliser l'iJoy Ride. Un emploi incorrect ou excessif de l'iJoy Ride peut entraîner des blessures.

Votre iJoy Ride est doté d'une minuterie intégrée de 15 minutes. Après environ 15 minutes de fonctionnement ininterrompu, l'appareil s'éteindra automatiquement. Si cela se produit, vous pouvez appuyer sur la touche Start pour redémarrer iJoy Ride. Cependant, après plusieurs cycles de 15 minutes, il est possible que l'appareil s'éteigne et demeure non fonctionnelle pendant une brève période. Cela a pour but de refroidir le moteur. Cependant, après plusieurs cycles de 15 minutes, il est possible que l'appareil s'éteigne et demeure non fonctionnelle pendant une brève période. Cela a pour but de refroidir le moteur.

1. Montez sur l'iJoy Ride et empruntez une position centrée et confortable sur le large siège de soutien.
2. Placez vos pieds à plat sur le plancher ou sur la base de l'iJoy Ride.
3. Choisissez Réchauffement (-) pour vous familiariser avec les mouvements de l'iJoy Ride.
4. Lorsque vous vous sentez confortable avec la position et l'équilibre, vous pouvez tenter des expériences avec les quatre vitesses différentes et le programme automatique (accessibles depuis la console de commande de l'iJoy Ride).



En tout temps, si vous ressentez un inconfort ou de la fatigue, levez-vous doucement et éteignez l'appareil.

Ne vous mettez jamais debout sur le siège de l'iJoy Ride. Ne vous y étendez jamais sur le ventre.



Ne vous mettez pas debout sur l'iJoy Ride.

Entretien et nettoyage

Ce produit a été conçu et construit afin de ne nécessiter aucun entretien. Aucune lubrification ni entretien périodique ne sont nécessaires. Tout entretien doit être effectué par un représentant de service agréé. Prenez soin de ne pas surcharger l'appareil.

- Pour vous assurer de la sécurité du produit, examinez régulièrement l'iJoy Ride pour vérifiez qu'il ne présente aucun dommage ou usure, surtout sur le siège.
- Si l'iJoy Ride était endommagé, cessez immédiatement son emploi et communiquez avec votre distributeur.
- Une inspection en détail fréquente du siège et des poignées, pour vérifier l'absence de craques ou de relâchement, est nécessaire pour le bon fonctionnement sécuritaire de cet appareil.

RANGEMENT :

Votre produit a été conçu avec soin afin de vous offrir des années d'utilisation sans souci. Débranchez toujours l'appareil lorsque vous ne l'utilisez pas. En outre, lorsque l'appareil ne doit pas être utilisé sur une longue période, nous vous recommandons d'enrouler le cordon d'alimentation et de placer l'appareil dans un endroit exempt de poussière et d'humidité. Ne rangez pas cet appareil près d'une flamme ou d'une source de chaleur. N'exposez pas cet appareil aux rayons directs du soleil sur une longue période. Cela pourrait le décolorer ou l'endommager.

⚠ MISE EN GARDE : Cet appareil est doté d'un dispositif de réinitialisation thermique de protection. Il s'agit d'une caractéristique de sécurité supplémentaire installée afin de vous protéger contre la surchauffe du produit. Si le produit s'arrête soudainement et ne peut être redémarré, mettez l'interrupteur principal, situé à l'arrière, à la position d'arrêt (O) et ne faites pas fonctionner le produit pendant au moins 30 minutes. L'omission d'éteindre le produit peut causer un démarrage inattendu pendant qu'il refroidit.

Garantie et service à la clientèle

Votre produit Human Touch est couvert par une garantie limitée complète d'un (1) an. Si vous avez des questions à propos de votre produit, s'il ne fonctionne pas bien ou si vous désirez obtenir des renseignements sur d'autres produits Human Touch, contactez le service à la clientèle de Human Touch au numéro sans frais 800-355-2762, entre 6:00 et 17:00 HNO. Vous pouvez également contacter notre service à la clientèle par courriel, à l'adresse cs@humantouch.com, ou par télécopieur au 800-840-2940. Afin d'obtenir des renseignements sur notre société et nos produits, visitez www.humantouch.com

Fiche technique*

Tension : 110 à 120 volts CA, 60 Hz

Puissance : 130 W

Poids du produit : 23,13 kg

Poids maximal de l'utilisateur : 115 kg

**La fiche technique est sujette à changement sans préavis.*