

ENG

use & care manual

FRC

mode d'emploi et d'entretien

use & care manual



RELAX THE BACK

**ELEVO**

Zero Gravity Recliner



RELAX THE BACK®



**Relax The Back** was founded in 1984 by an osteopath who wanted to make it easier for his patients to find the self-care products necessary to relieve their neck and back pain. The company began franchising in 1989 with the support of the medical community behind it. It is this relationship with the medical community that put Relax The Back in a unique position—that of specialty retailer. For over 30 years, the company has provided a unique, holistic approach in six categories: sleep, recliners, massage, fitness, travel, and office products.

Today, Relax The Back has evolved to include products that promote total body wellness, with more than 90 successful stores throughout North America and Canada. Store owners and consultants are trained in the common spinal disorders and strategies to increase wellness. Clients enjoy a personalized experience with education and product solutions that address their unique needs. Many medical professionals rely on Relax The Back as a resource for prevention and continued care of their patients. As we have since the beginning, we consider our success a reflection of the American consumer's insistence on quality, service, and integrity. We are dedicated to helping our clients live healthier, happier lives through best in class ergonomic and wellness products. Visit a locally owned Relax The Back store or [relaxtheback.com](http://relaxtheback.com) and change your life.

RELAX THE BACK

# ELEVO

Zero Gravity Recliner

**THE ELEVO BY RELAX THE BACK ARTFULLY BLENDS THE BEST OF AESTHETICS AND WELLNESS IN A SEATING AND LIFT ASSIST EXPERIENCE THAT TRANSCENDS THE HIGHEST STANDARDS OF COMFORT.**

The Elevo features a smooth electric recline that eases you into zero gravity virtual weightlessness and cradles the body in unparalleled comfort. Ready to exit the chair? With the push of a button, the Elevo assists in lifting you into a safe and comfortable position that allows you to exit with ease.

Along with three preset positions for TV watching, book reading and napping, the Elevo gives you the freedom to set two favorite positions that you can easily return to with one button. Then simply sit back and enjoy the warmth of your heated seat and backrest against the Elevo's supple upholstery.

# IMPORTANT SAFETY INSTRUCTIONS

When using an electrical appliance, basic precautions should always be followed, including the following:

**Read all instructions before using this appliance.**

## **DANGER:** To reduce the risk of electrical shock

Always unplug this product from the electrical outlet immediately after using and before cleaning.

## **WARNING:** To reduce the risk of burns, fire, electric shock or injury to persons:

- If the supply cord is damaged, it must be replaced by the manufacturer or its service agent or a similarly qualified person in order to avoid a hazard.
- An appliance should never be left unattended when plugged in. Unplug from outlet when not in use, and before putting on or taking off parts.
- Do not operate under a blanket or pillow. Excessive heating can occur and cause fire, electric shock, or injury to persons.
- Close supervision is necessary when this product is used by, on, or near children, invalids, or disabled persons. Keep children away from extended foot support (or other similar parts).
- Use this product only for its intended use as described in this manual. Do not use attachments not recommended by the manufacturer.
- Never operate this product if it has a damaged cord or plug, if it is not working properly, if it has been dropped or damaged, or dropped into water. Return this product to a service center for examination and repair.
- Do not carry this appliance by supply cord or use cord as a handle.
- Always keep the power cord away from heated surfaces.
- Never operate this product with the air openings blocked. Keep the air openings free of lint, hair, and the like.
- Never drop or insert any object into any opening.
- Do not use outdoors. Household and indoor use only.
- Do not operate where aerosol (spray) products are being used or where oxygen is being administered.
- To disconnect, turn all controls to the OFF position, then remove plug from outlet.
- Risk of Injury – Keep children away from extended foot support (or other similar parts).
- Do not use on unexplained calf pain.
- Do not use this product when standing on a damp floor, or when any part of the body is in contact with plumbing or any similar ground.
- Do not use this product if noise above normal sound is heard.
- Do not stand on or in appliance. Use only while seated.
- This appliance is not intended for use by persons (including children) with reduced physical, sensory or mental capabilities, or lack of experience and knowledge, unless they have been given supervision or instruction concerning use of the appliance by a person responsible for their safety. Children should be supervised to ensure that they do not play with the appliance.
- To reduce the risk of electric shock, this furnishing has a polarized plug (one blade is wider than the other). This plug will fit in a polarized outlet only one way. If the plug does not fit fully in the outlet, reverse the plug. If it still does not fit, contact a qualified electrician to install the proper outlet. Do not change the plug in any way.

- For loading, always put heavier items at the bottom and not near the top in order to help prevent the possibility of the furnishing tipping over.
- The maximum intended load is 285 pounds.
- Risk of fire and shock, use only 'SJT' type '2x18' AWG supply cord.
- Do not mix old and new batteries in the battery backup system. Do not mix non rechargeable and rechargeable batteries in the battery backup system.
- Do not disassemble the seat cushion and surrounding leather. Disconnect supply circuit before cleaning.
- Use only 9V alkaline batteries.

### Safety Precautions

- Comfortable clothing is recommended while using this product.
- If you feel any abnormal discomfort during the operation of this product, turn off the power immediately and do not use the product. Consult your physician.
- Do not pull on the AC cord.
- When using this product after it has been in storage, check to see that the product is operating properly prior to use.
- Always confirm that there are no obstacles behind the product and that there is sufficient space to recline.

### SAVE THESE INSTRUCTIONS

- This product is designed for personal in-home use. Commercial use will void warranty.
- **Do not attempt to repair this product yourself.**

# get ready

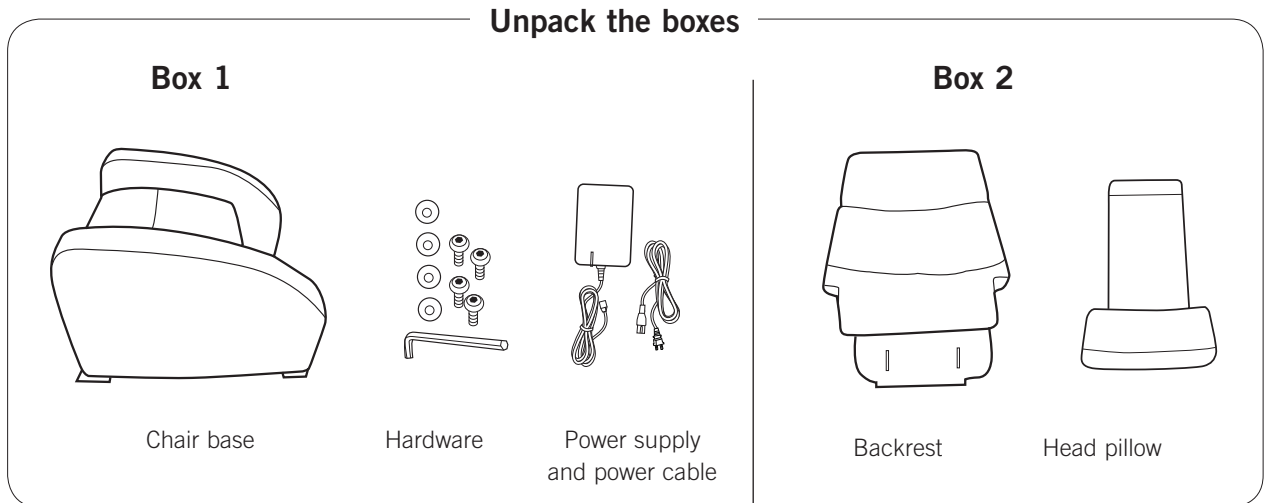

## ASSEMBLE THE CHAIR

### Install the backrest

1. Tip the chair base forward onto the front of the base.
2. Feed the backrest heat cable between the seat cushion and the backrest mounting frame (Fig.1).
3. Place the backrest face-down on the back of the chair base (Fig.2).
4. While supporting the backrest, align the four holes on the backrest mounting plate with the corresponding posts on the chair base, then press the mounting plate firmly onto the posts.
5. Install a washer onto each screw, then install the four screws to secure the backrest (Fig.2).

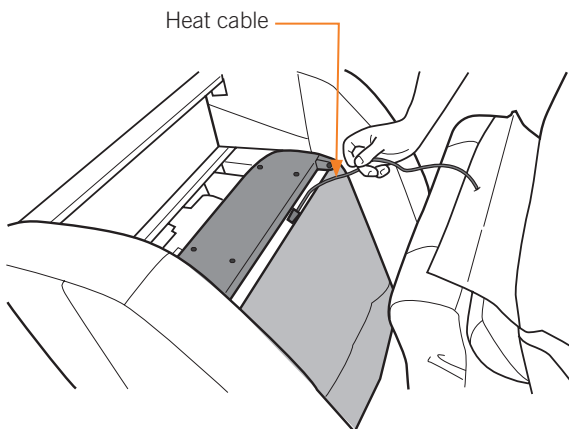

Fig.1

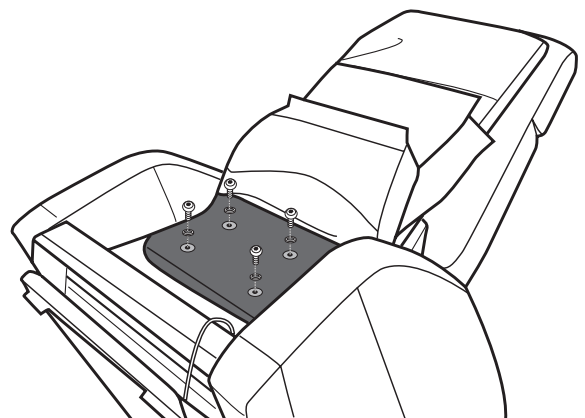
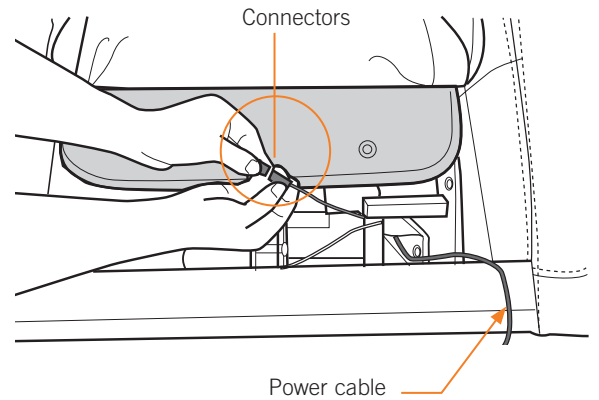

Fig.2

**Your Relax The Back zero gravity recliner requires some simple assembly. Just attach the backrest to the chair base, connect the heat and power cables, place the head pillow and remote, and you're done!**

6. Locate the heat cable from the backrest and the corresponding heat cable in the chair base and connect the connectors.
7. Run the power cable out the back of the chair at the lower right corner.



8. Pull firmly downward on the inner upholstery flap, then secure it to the chair base using the hook-and-loop fasteners.
9. Pull firmly on each side of the upholstery flap, stretching it over each corner, then secure the sides to the chair base using the hook-and-loop fasteners

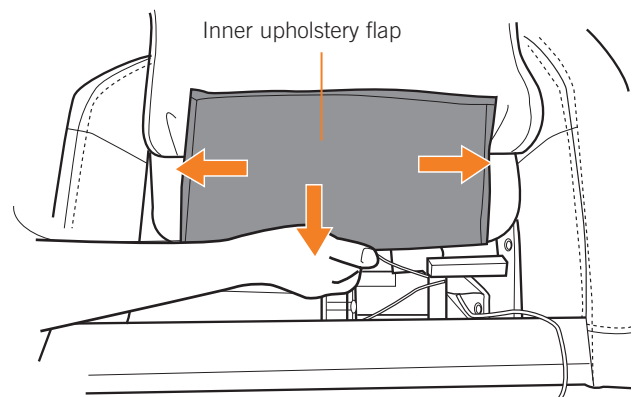

10. Pull the middle upholstery flap down, behind the lower cross bar, then attach it to the underside of the cross bar using the hook-and-loop fasteners.

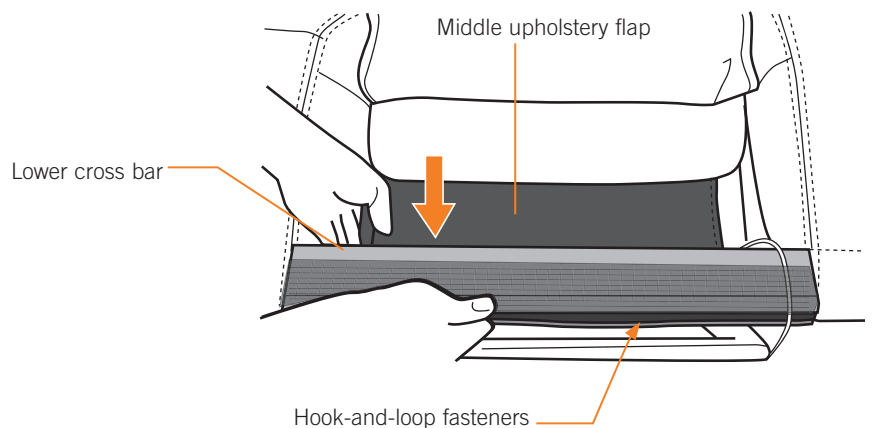

# get ready

11. Pull downward on the outer upholstery flap, then secure it to the back of the cross bar using the hook-and-loop fasteners.

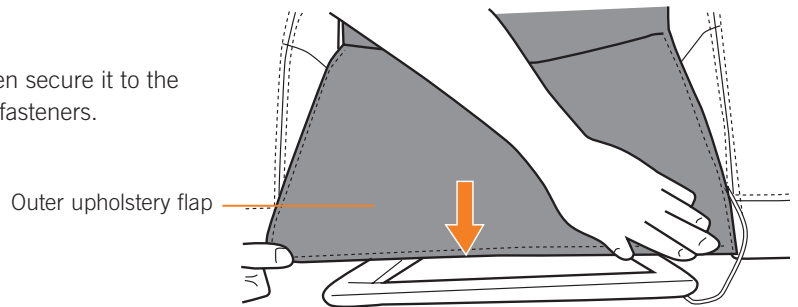

12. Tip the chair to the upright position.

13. Lift up the backrest cushion, then smooth the two fabric flaps downward to secure them using the hook-and-loop fasteners.

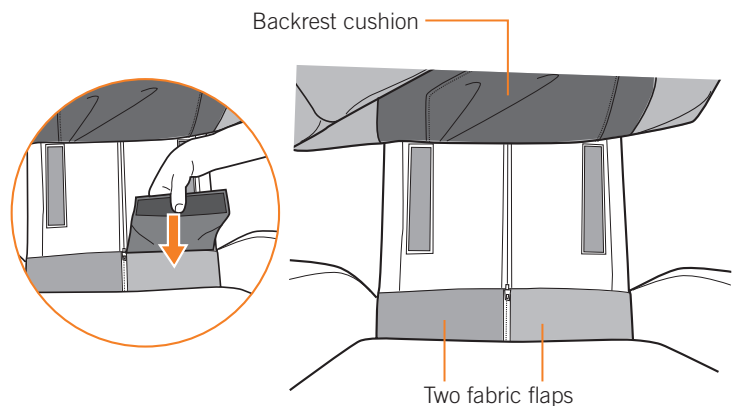

14. If desired, move the lumbar cushion to the desired height position, securing it with the hook-and-loop fasteners.

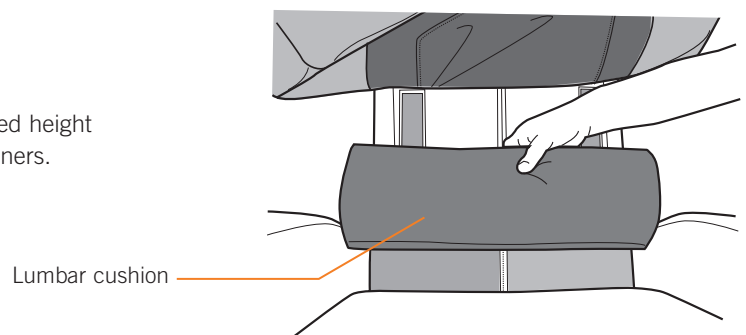

15. Smooth the backrest cushion firmly back down into position.



### Install the power supply

- 1. Plug the power supply into the power cable coming from the chair base.
- 2. Flip the cable lock to the horizontal position to secure the connection.
- 3. Plug one end of the power cable into the power supply and the other into a wall outlet.

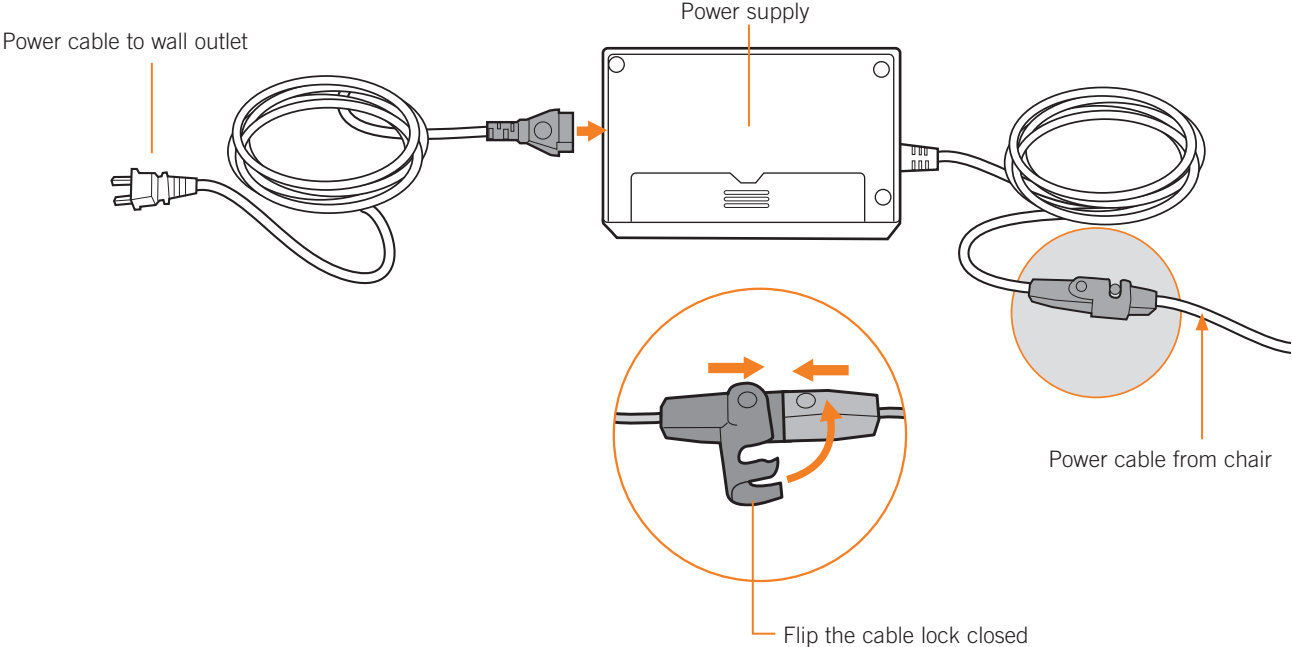

### Install the head pillow

Place the head pillow in the desired position.

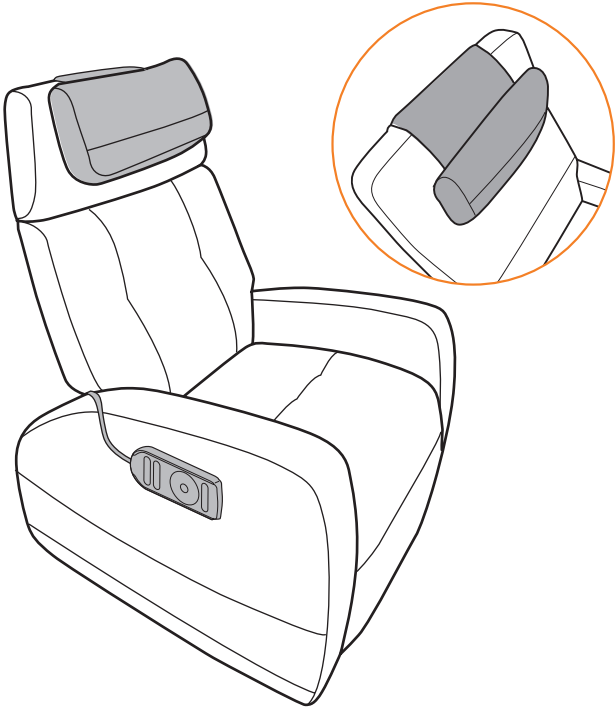

### Place the remote

Place the remote on the upper right-hand side of the chair; a magnet holds it in place.

# take a seat

## ADJUST THE HEADREST

Using both hands, tilt the headrest as desired.

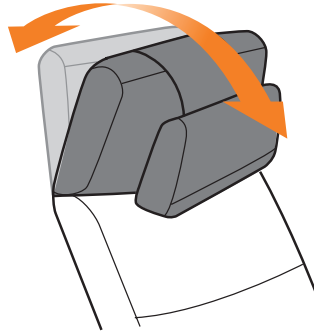

## CHOOSE A POSITION

Your zero-gravity recliner comes with preset **ZG**, **READING**, **TV**, **NAP** and **MAX** positions. You can also use the **BACK** and **LEGS** buttons to customize your position.

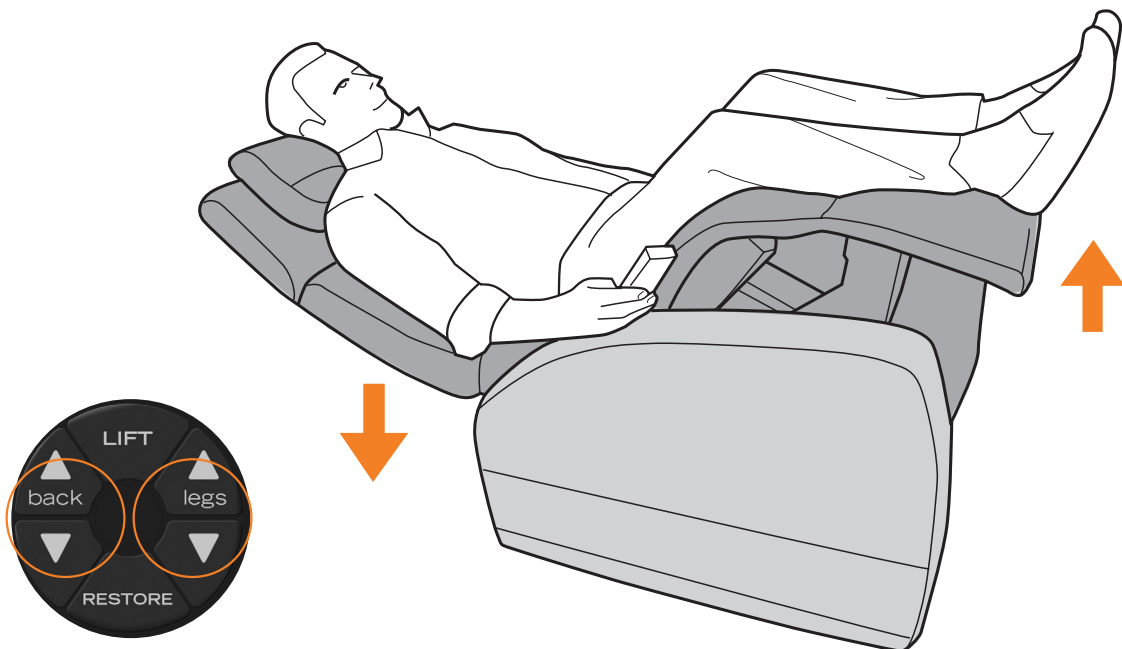

**WARNING:** Do not sit or stand on the reclined headrest or deployed footrest, as this will permanently damage your chair and void your warranty. Also, don't move or carry chair by holding onto the leg rest. Be sure the area underneath the chair is clear before inclining the chair, to prevent injury to children and pets.

Using your Relax The Back zero gravity recliner is easy. Just take a seat and choose from one of the five preset positions, or customize your own position.

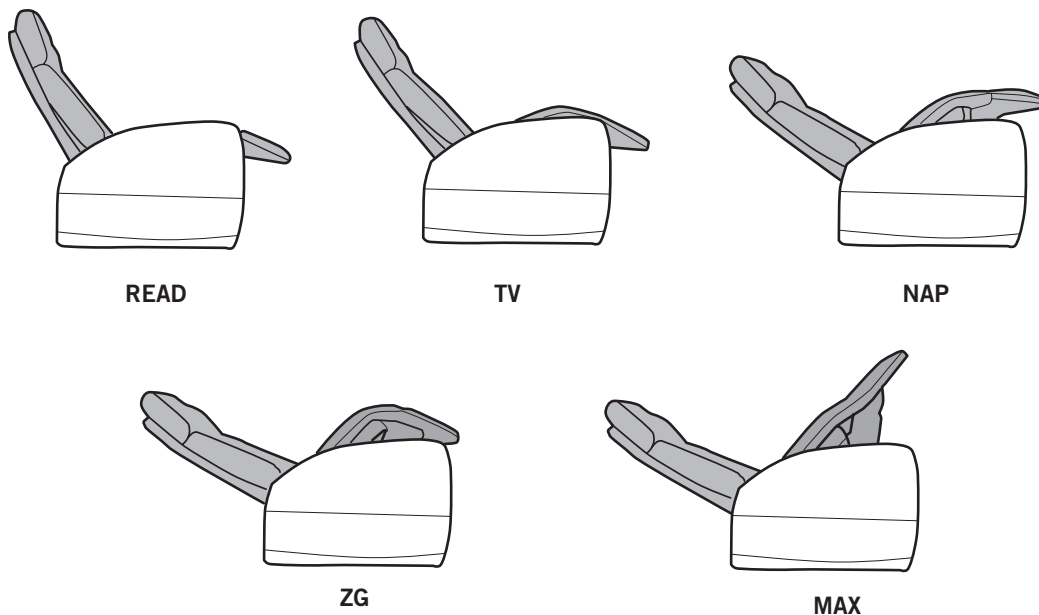

## USE THE LIFT ASSIST FEATURE FOR AN EASIER EXIT/ENTRY

With the backrest in the upright position and the footrest fully retracted, press and hold the **LIFT** button to raise the chair for an easier exit. To lower the chair to the floor, press and hold the **RESTORE** button. Continue holding for a second or two after the chair is flat on the floor; the chair must be fully restored before any other position adjustments can be made.



# take control

Flashes three times to indicate **MEMORY** setting has been programmed.

**MEMORY 1 / SET:** To store the chair's current position settings, press and hold both **MEMORY 1** and **SET** buttons until the LED flashes three times.  
\*Overwrites any previously saved settings.

**BACKREST:** Use these buttons to incline and recline the chair.

**RESTORE:** When reclined, press and hold to restore the chair to the upright position. When in lift position, press and hold to return the chair base to the floor. Continue holding for a second or two after the chair reaches the floor; the chair must be fully restored before any other position adjustments can be made.

**READ:** Press to place the chair in the Reading position.

**HEAT:** Press to turn seat and backrest heat off/on. The heat automatically turns off after one hour.

**MAX:** Press and hold to fully recline the backrest and raise the footrest to maximum height.

**MEMORY 2 / SET:** To store the chair's current position settings, press and hold both **MEMORY 2** and **SET** buttons until the LED flashes three times.  
\*Overwrites any previously saved settings.

**LIFT:** With the backrest in the upright position and the footrest retracted, press and hold to lift the chair base from the floor for easy exit/entry.

**FOOTREST:** Use these buttons to deploy and retract the footrest.

**TV:** Press to place the chair in the TV position.

**NAP:** Press to place the chair in the Nap position.

**ZG:** Press to place the chair in zero gravity position, with your legs above your heart.

**NOTE:** When the chair is moving automatically to a selected preset position, pressing any button will immediately stop all movement.



Once you're in the desired position, you can use one of the two memory settings to store it for future use. And don't forget to add soothing seat and backrest heat for extra muscle relaxation.

## Safety Feature: Battery Backup

Your zero gravity recliner has a built-in battery backup system, to ensure that you can incline and exit the chair if a power failure occurs. The battery backup system uses two common 9V alkaline batteries (not included). Be sure to note the date you installed the batteries and replace them once a year if unused, to ensure that the battery backup system is functional.

**IMPORTANT:** To use the built-in battery backup system to incline and exit the chair during a power failure, press and hold the restore button to automatically restore the chair to the upright position (at half speed). **NOTE:** The lift assist feature does not function on battery backup power.

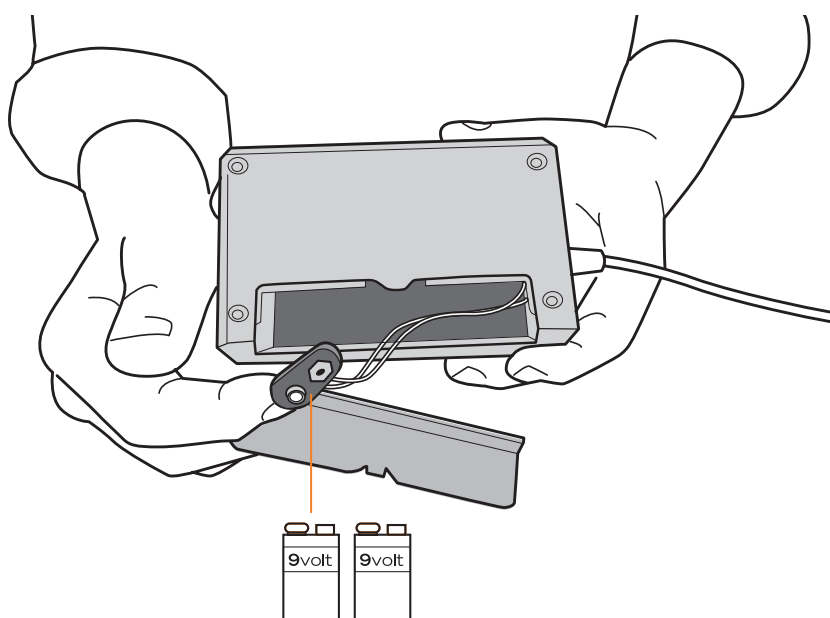

**IMPORTANT:** The batteries should only be used **ONCE**; after using the battery backup system, replace the batteries immediately. Use only good quality alkaline batteries.

# care, maintenance, warranty

**To keep your product working and looking its best, please follow these simple care guidelines. Any other servicing is to be performed by an authorized service representative.**

## **WARNING:**

1. Be sure to disconnect the power cord from the electrical outlet before cleaning.
2. When cleaning the hand controller or power switch, use a dry cloth only. Never use a damp cloth to clean the hand controller or power switch.
3. Be sure to test any cleaning solution on a small, inconspicuous part of the product to ensure that the color does not fade prior to using the solution on the entire product surface.
4. Do not use benzene, thinner or any other solvents on your product.

### **Cleaning Code Standard: W**

To maintain your Relax the Back product in optimum condition, dust it frequently and/or vacuum it with a soft brush vacuum extension. If your product becomes dirty, use a water-based upholstery cleaner only. To treat stains, spot clean with an upholstery shampoo or a mild detergent foam.

### **Maintenance and Repair:**

1. The mechanics of this product are specially designed and constructed to be maintenance free. No periodic lubrication or servicing is required.
2. Servicing is to be performed only by an authorized service representative.

### **Use and Storage Environment:**

1. When not in use for a long period of time, we recommend that the chair be covered, the power cord be coiled and that the unit be placed in an environment free of dust and moisture.
2. Remove back-up batteries.
3. Do not store near heat or open flame.
4. Do not leave this product exposed to direct sunlight for long periods of time. This may cause fading or damage.
5. Do not use or store in extreme temperatures; product stored in cold temperatures may require 48 hours at room temperature to function properly.
6. Product should be used and stored in an environment with non-condensing humidity ranging from 10 to 80%; excessive humidity will damage the mechanics.
7. For indoor use only.

# having trouble?

Should your chair exhibit any abnormal behavior, please do the following to fully reset the chair. As with any other electronics, this simple reset sequence will resolve many issues.

1. Unplug the chair from the power source.
2. Wait 30 seconds.
3. Plug the chair back into the power source.

If your chair has no power:

1. **Check the power cord** - Make sure the power cord connection to the chair is secure and that the power cord is not damaged.
2. **Check the wall outlet** - Plug a known working device into the outlet to ensure the outlet is working.

If your issue remains, please do the following before contacting our customer experience team (this will help us help you much more quickly):

1. Locate the serial number on label on the back of your chair, underneath the upholstery flap, and write it down.
2. Locate your proof of purchase, as we will need it to process any warranty claim.
3. Now you're ready to contact us!

---

**NEED HELP?** Contact Customer Service at 800-355-2762 or via email at [csadmin@humantouch.com](mailto:csadmin@humantouch.com).

Or, send correspondence to: Relax The Back, Attn: Customer Service, 4600 E. Conant St., Long Beach, CA, 90808.

---

## Elevo Specifications\*

Operating Voltage:	AC110-120V 60 Hz
Power Consumption:	70 Watts / .6 AMPS
Chair Size (upright):	36"L x 33.25"W x 45.75"H
Chair Size (reclined):	55.5"L x 33.25"W x 44"H
Product Weight:	176 Lbs.
Required Recline Clearance:	24"
Maximum Deployed Footrest Load Weight:	75 Lbs.
Maximum Load Weight:	285 Lbs.

*\*Specifications are subject to change without prior notice.*



©2019 Relax The Back. Brevets en instance. Tous droits réservés.  
Aucune garantie quant aux bénéfices médicaux de cet appareil n'est offerte,  
qu'elle soit expresse ou implicite.



mode d'emploi et d'entretien



RELAX THE BACK

**ELEVO**

FAUTEUIL INCLINABLE ZÉRO GRAVITÉ

FRANÇAIS



RELAX THE BACK®



**Relax The Back** a été fondé en 1984 par un ostéopathe qui souhaitait faciliter à ses patients la recherche de produits d'autosoins nécessaires pour soulager les douleurs de cou et de dos. En 1989, la compagnie a commencé à établir des franchises avec l'appui de la communauté médicale. C'est cette relation avec la communauté médicale qui a placé Relax The Back dans une position unique, celle de détaillant spécialiste en soins de santé. Depuis plus de 30 ans, l'entreprise offre une approche holistique unique dans six catégories : le sommeil, les fauteuils inclinables, les massages, le conditionnement physique, les voyages et les produits de bureau.

Aujourd'hui, Relax The Back a évolué pour inclure des produits qui favorisent le bien-être du corps dans plus de 90 magasins prospèrent à travers l'Amérique du Nord et le Canada. Les propriétaires de magasins et les consultants sont formés dans le domaine des troubles courants de la santé de la colonne vertébrale et des stratégies pour augmenter le bien-être. Les clients sont heureux de profiter d'une expérience personnalisée incluant de l'éducation et des solutions de produit qui traitent leurs besoins particuliers. Beaucoup de professionnels du domaine médical s'appuient sur Relax The Back comme ressource pour la prévention et les soins continus de leurs patients. Comme c'est le cas depuis le début, nous considérons notre succès comme un reflet de l'accent que nous mettons sur la qualité, les services et l'intégrité envers les clients américains. Nous nous dévouons à aider nos clients à vivre plus sainement et plus heureux par l'entremise de produits ergonomiques et de bien-être de qualité supérieure. Visitez un magasin Relax The Back local ou [relaxtheback.com](http://relaxtheback.com) et changez votre vie.

RELAX THE BACK

# ELEVO

FAUTEUIL INCLINABLE ZÉRO GRAVITÉ

**LE ELEVO DE RELAX THE BACK COMBINE À MERVEILLE LE MEILLEUR DE L'ESTHÉTIQUE ET DU BIEN-ÊTRE DANS UNE EXPÉRIENCE ASSISE ET INCLINÉE QUI TRANSCENDE LES PLUS HAUTS STANDARDS DE CONFORT.**

Le Elevo offre une inclinaison électrique en douceur qui vous soulage par l'absence virtuelle de poids en apesanteur et berce votre corps dans un confort incomparable. Vous êtes prêt à sortir du fauteuil? En une simple pression de bouton, le Elevo vous aide à vous relever dans une position sécuritaire et confortable qui vous permet de sortir facilement.

En plus de trois positions pré-réglées pour regarder la télé, lire un livre et faire une sieste, le Elevo vous donne la liberté de configurer deux positions favorites auxquelles vous pouvez facilement revenir grâce à un seul bouton. Puis, vous n'avez qu'à vous asseoir et à profiter de la chaleur de votre siège chauffant et de votre dos contre le rembourrage souple du Elevo.

# consignes de sécurité

## CONSIGNES DE SÉCURITÉ IMPORTANTES

Lorsque vous utilisez un appareil électrique, vous devez toujours suivre les précautions de base suivantes :

**Lisez toutes les instructions avant d'utiliser cet appareil.**



### **DANGER:** Afin de réduire les risques d'électrocution :

Débranchez toujours cet appareil de l'alimentation électrique dès que vous avez fini de l'employer et avant de le nettoyer.



### **MISE EN GARDE :** Afin de réduire les risques de brûlure, d'incendie, d'électrocution ou de blessure :

- Si le cordon d'alimentation est endommagé, il doit être remplacé par le fabricant, son représentant de service ou un technicien qualifié afin d'éviter tout danger.
- Un appareil ne devrait jamais être laissé sans surveillance lorsqu'il est branché. Débranchez l'appareil de l'alimentation lorsque vous ne l'employez pas et avant d'y insérer ou d'en retirer des pièces.
- Ne faites pas fonctionner cet appareil une couverture ou sous un oreiller. Une surchauffe pourrait survenir et causer un incendie, une électrocution ou des blessures. Gardez les enfants à l'abri du repose-pied déployé (ou autres pièces semblables).
- Une surveillance étroite est nécessaire lorsque ce fauteuil est employé près ou par des enfants ou des personnes handicapées.
- Employez ce fauteuil à ce pour quoi il a été conçu, tel que décrit dans ce guide. Employez uniquement les accessoires recommandés par le fabricant.
- N'employez jamais ce produit si son cordon ou sa fiche d'alimentation sont endommagés, s'il ne fonctionne pas correctement, s'il a été échappé ou endommagé ou s'il a été immergé. Retournez ce fauteuil à un centre de service pour examen et réparation.
- Ne transportez pas cet appareil en tirant sur son cordon d'alimentation. N'utilisez pas le cordon d'alimentation comme une poignée.
- Éloignez toujours le cordon d'alimentation de toute source de chaleur.
- Ne faites jamais fonctionner ce fauteuil si ses trappes d'aération sont obstruées. Maintenez les trappes d'aération exemptes de peluche, de cheveux et de substances semblables.
- N'échappez ni n'insérez jamais aucun objet dans aucune ouverture.
- N'employez pas ce fauteuil à l'extérieur.
- Ne faites pas fonctionner dans un endroit où on utilise des produits à bombe aérosol (vaporisateur) ou dans un endroit où de l'oxygène est administré.
- Pour débrancher, mettez toutes les commandes à la position O (arrêt) et retirez la fiche de la prise.
- Ne massez aucune partie du corps qui soit enflée, enflammée ou présentant des éruptions.
- Ne massez pas vos jambes si vous souffrez de douleurs idiopathiques.
- N'employez pas cet appareil sur une surface humide ou lorsqu'une partie de votre corps est en contact avec une structure de plomberie ou autre structure similaire.
- N'employez pas ce fauteuil s'il émet un bruit plus élevé que le son normal.
- Ne vous mettez pas debout sur ou dans l'appareil. N'utilisez cet appareil qu'en position assise.
- Utilisez les surfaces chauffantes avec précaution. Risque de brûlures graves. N'utilisez pas cet appareil sur une zone épidermique sensible ou si vous souffrez de mauvaise circulation sanguine. Ce produit peut être dangereux s'il est utilisé par des enfants ou des personnes handicapées sans surveillance.
- Afin de réduire les risques d'électrocution, cet appareil est doté d'un cordon à fiche polarisée (une lame est plus large que l'autre). Cette fiche ne s'insère que dans un seul sens dans une prise polarisée. Si la fiche ne s'insère pas entièrement dans la prise, inversez la fiche. Si elle ne s'insère toujours pas entièrement, contactez un électricien qualifié pour faire installer une prise appropriée. Ne modifiez pas la fiche d'alimentation électrique.

- Pour le chargement, afin d'aider à éviter la possibilité qu'un article se renverse, mettez toujours les articles les plus lourds en dessous et non près du haut.
- La charge maximale prévue est de 285 livres.
- Risque d'incendie et de décharge électrique, utilisez uniquement un cordon d'alimentation AWG « 2x18 » de type « SJT ».
- Lorsque vous ne l'utilisez pas, retirez la télécommande et rangez-la hors de portée des enfants. Pour débrancher la télécommande, déconnectez son connecteur du module de commande principal qui se trouve en dessous du fauteuil.
- Utilisez uniquement des piles alcalines de 9 V.

### Consignes de sécurité

- Nous recommandons le port de vêtements confortables pour l'emploi de ce produit.
- Si vous éprouvez un inconfort anormal lorsque vous employez ce produit, éteignez-le immédiatement et cessez son emploi. Consultez votre médecin.
- Ne vous assoyez pas sur le système de commande.
- Ne tirez pas sur le cordon d'alimentation.
- Si vous employez ce produit après une période de rangement prolongée, vérifiez son bon fonctionnement au préalable.
- Assurez-vous toujours qu'aucun obstacle ne se trouve derrière le fauteuil. Assurez-vous de disposer d'un espace suffisant pour incliner le fauteuil.

### CONSERVEZ CE MODE D'EMPLOI

- Ce fauteuil est conçu pour un usage personnel au foyer. Tout usage à des fins commerciales annulera la garantie.
- **Ne réparez pas ce fauteuil vous-même.**

# préparez-vous

## Déballer les boîtes

### Boîte 1

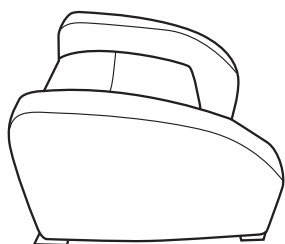

Base du fauteuil

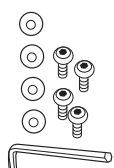

Quincaillerie

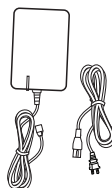

Bloc d'alimentation et  
câble d'alimentation

### Boîte 2

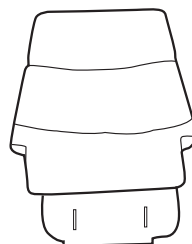

Dossier

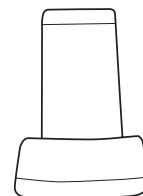

Oreiller

## ASSEMBLEZ LE FAUTEUIL

### Installez le dossier

1. Inclinez la base du fauteuil sur l'avant de la base.
2. Acheminez le câble de chauffage du dossier entre le coussin de siège et le cadre d'assemblage du dossier (Fig. 1).
3. Placez le dossier face vers le bas sur la base du fauteuil (Fig. 2).
4. Tout en soutenant le dossier, alignez les quatre trous sur la plaque d'assemblage du dossier avec les montants correspondants sur la base du fauteuil, puis appuyez fermement sur la plaque d'assemblage contre les montants.
5. Installez une rondelle sur chaque vis, puis posez les quatre vis pour fixer le dossier (Fig.2).

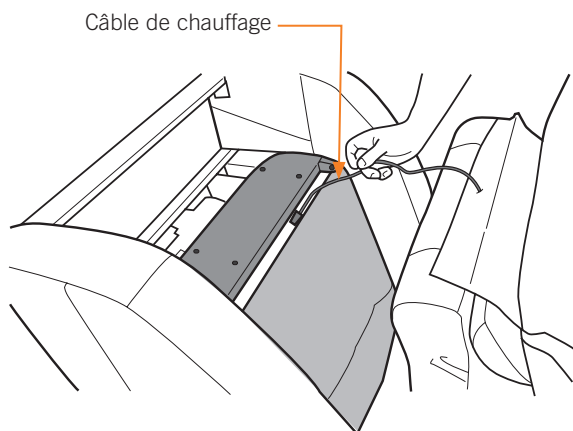

Fig.1

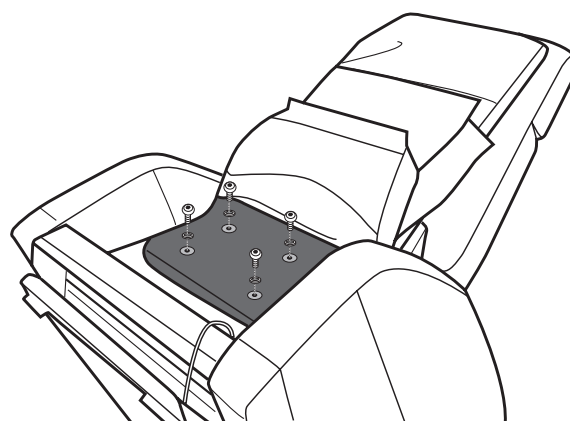
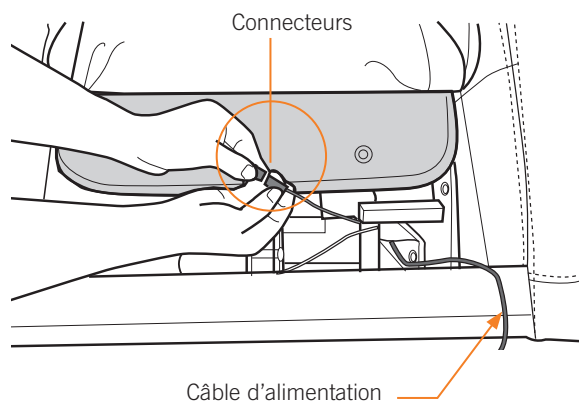

Fig.2

**Votre fauteuil inclinable Relax The Back nécessite un assemblage simple. Il vous suffit de fixer le dossier à la base du fauteuil, de connecter les câbles de chauffage et d'alimentation, de placer l'oreiller et la télécommande, et voilà!**

6. Repérez le câble de chauffage du dossier et le câble de chauffage correspondant dans la base du fauteuil et connectez les connecteurs.



7. Acheminez les câbles d'alimentation hors du dossier du fauteuil au niveau du coin inférieur droit.

8. Tirez fermement vers le bas sur le rabat de rembourrage interne, puis fixez-le à la base du fauteuil en utilisant les fermetures autoagrippantes.

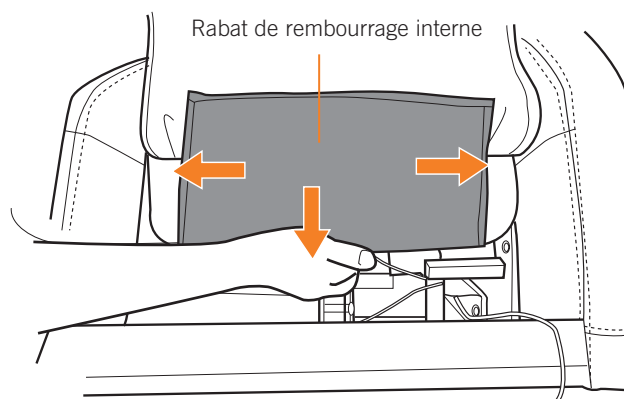

9. Tirez fermement de chaque côté du rabat de rembourrage, en l'étirant par-dessus chaque coin, puis fixez les côtés sur la base du fauteuil en utilisant les fermetures autoagrippantes.

10. Tirez le rabat de rembourrage médian, derrière la traverse inférieure, puis fixez-le à la face interne de la barre transversale en utilisant les fermetures autoagrippantes.

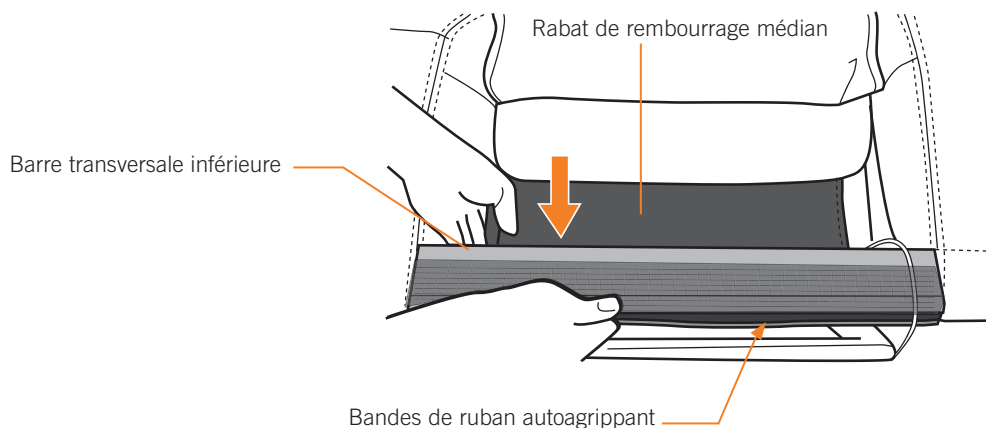

# préparez-vous

11. Tirez vers le bas sur le rabat de rembourrage, puis fixez-le sur le dos de la barre transversale en utilisant les fermetures autoagrippantes.

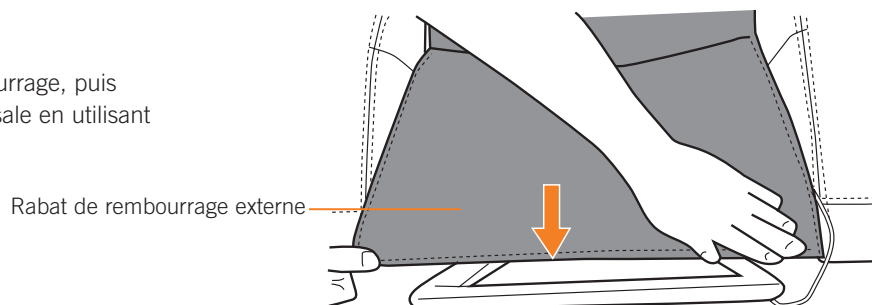

12. Inclinez le fauteuil en position relevée.

13. Levez le coussin de dossier, puis lissez les deux rabats de tissu vers le bas pour les fixer à l'aide des fermetures autoagrippantes.

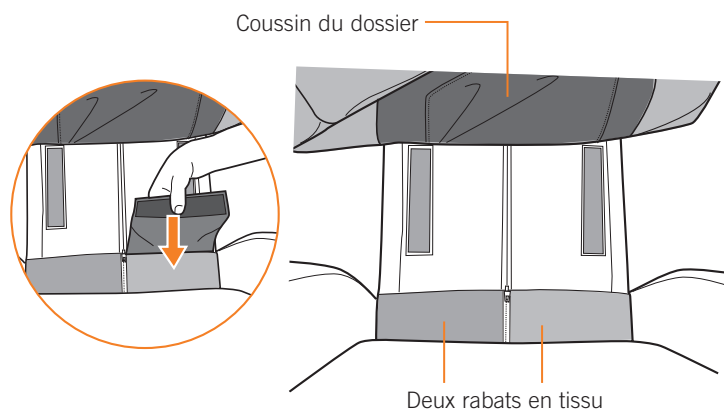

14. Si vous le souhaitez, déplacez le coussin lombaire à la hauteur désirée et fixez-le avec les fermetures autoagrippantes.

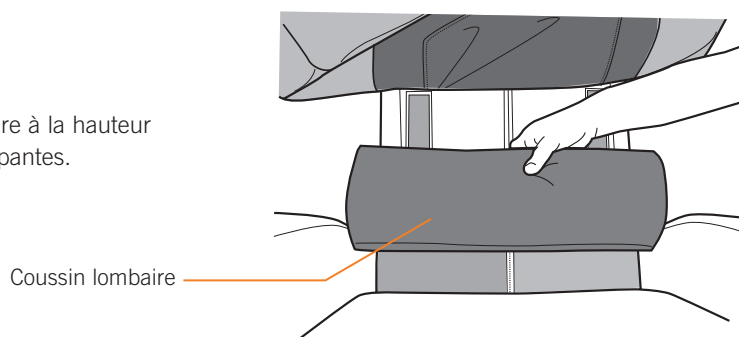

15. Lissez le coussin de dossier fermement en position.



## Poser le bloc d'alimentation

1. Branchez le bloc d'alimentation dans le câble d'alimentation de la base du fauteuil.
2. Enclenchez le verrou de câble en position horizontale pour verrouillez la connexion.
3. Branchez une extrémité du câble d'alimentation dans le bloc d'alimentation et l'autre dans la prise murale.

Câble d'alimentation à la prise de courant murale

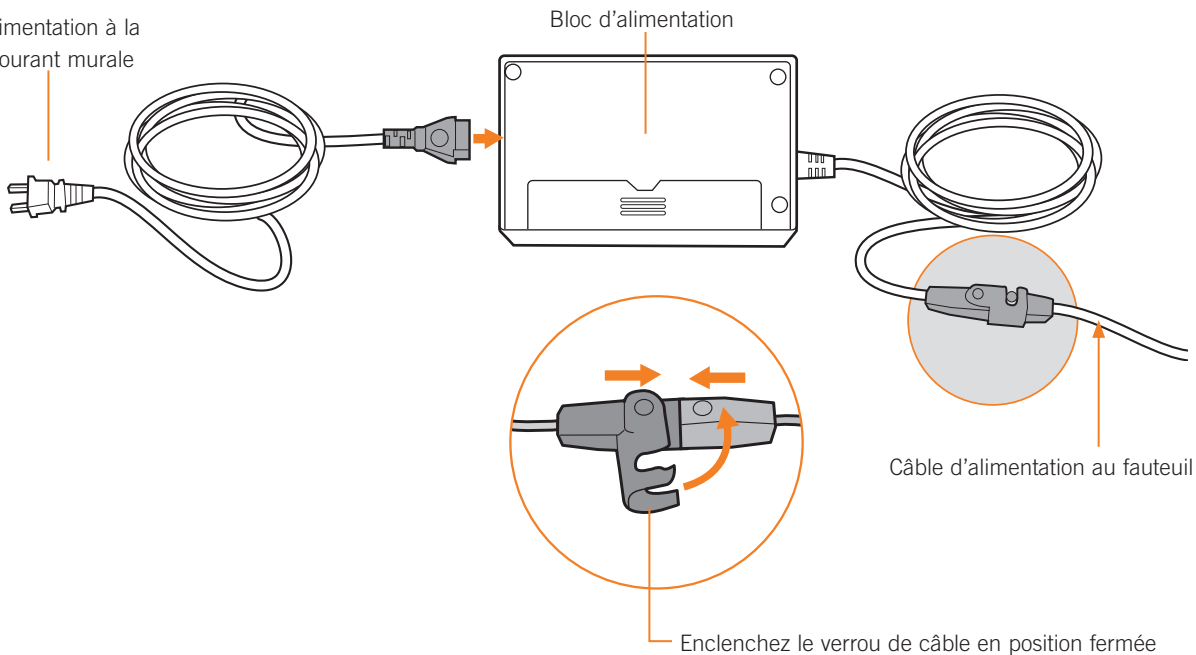

## Installez l'oreiller

Placez l'oreiller à la position souhaitée.

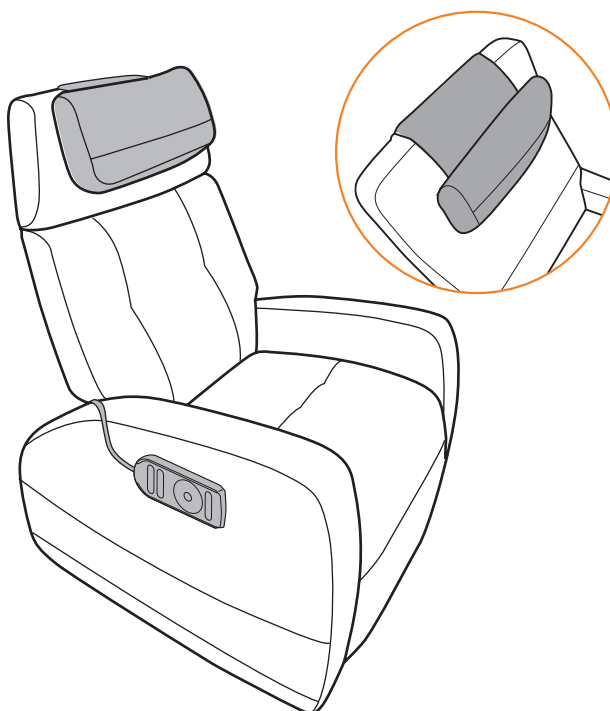

## Positionner la télécommande

Positionner la télécommande sur le côté supérieur droit du fauteuil; un aimant le maintien en place.

# Prendre position

## AJUSTER L'OREILLER

Avec les deux mains, inclinez l'appuie-tête à la position souhaitée.

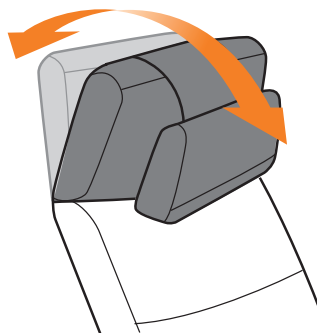

## CHOISIR UNE POSITION

Votre fauteuil inclinable zéro gravité comprend des positions réglées au préalable **ZG (apesanteur)**, **READING (lecture)**, **TV (télé)**, **NAP (sieste)** et **MAX**. Vous pouvez également utiliser les boutons **BACK (dos)** et **LEGS (jambes)** pour personnaliser votre position.

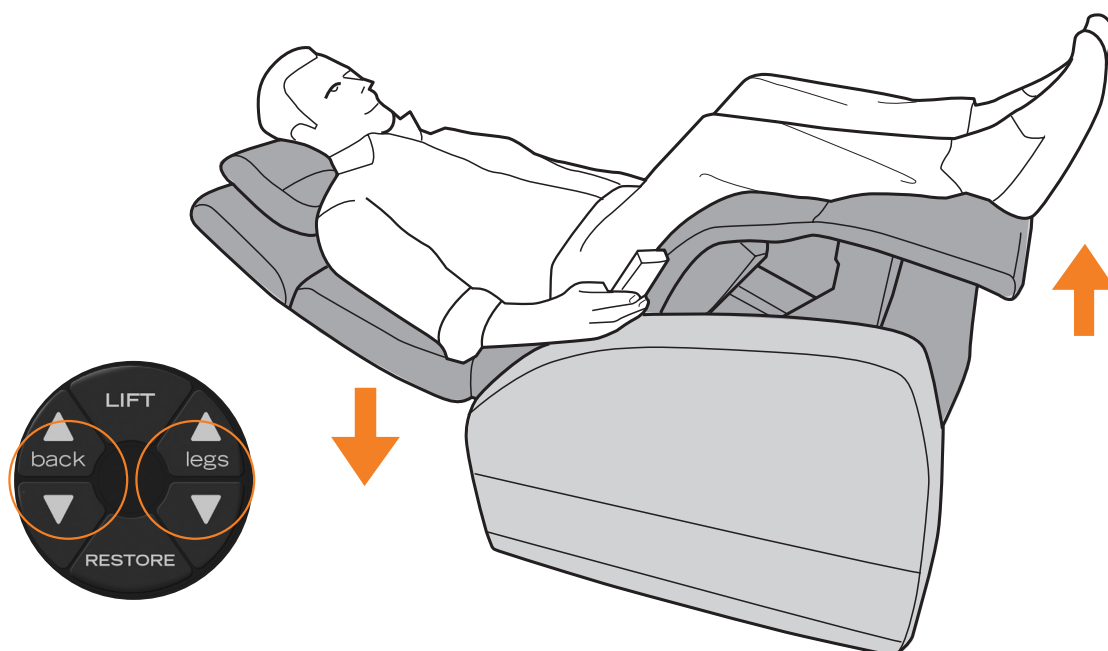

**MISE EN GARDE :** Ne vous assoyez pas et ne vous tenez pas debout sur l'appuie-tête ou le repose-pieds déployé, car cela endommagera de façon permanente votre fauteuil et annulera votre garantie. De plus, ne déplacez pas et ne transportez pas le fauteuil en le tenant par le repose-pieds. Pour éviter de blesser vos enfants ou votre animal domestique, veillez à ce que le dessous du fauteuil soit dégagé avant d'incliner le fauteuil.

L'utilisation de votre fauteuil inclinable zéro gravité Relax The Back est aisée. Il vous suffit de vous asseoir et de choisir parmi l'une des cinq positions prédéfinies ou de personnaliser votre propre position.

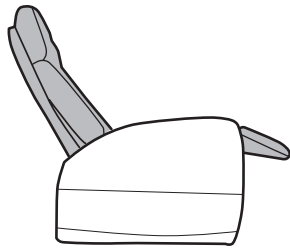

READ (lecture)

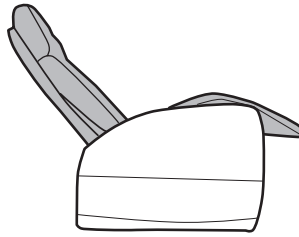

TV (Télé)

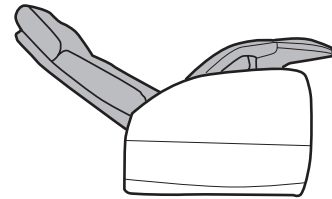

NAP (sieste)

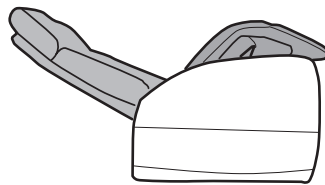

ZG (zéro gravité)

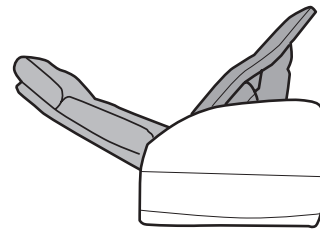

MAX

## POUR VOUS AIDER À VOUS ASSEOIR ET À VOUS LEVER, UTILISEZ LA FONCTION LIFT (SOULÈVEMENT)

Alors que le dossier est en position relevée et que le repose-pieds est entièrement rétracté, appuyez sur le bouton **LIFT** et maintenez-le enfoncé pour soulever le fauteuil pour faciliter la sortie. Pour abaisser le fauteuil sur le plancher, appuyez et maintenez enfoncé le bouton **RESTORE** (restaurer). Continuez à le tenir pendant une seconde ou deux une fois que le fauteuil est à plat sur le sol; le fauteuil doit être entièrement en position restaurée pour pouvoir réaliser tout autre réglage.



# prenez les commandes

Clignote trois fois pour indiquer que le réglage **MEMORY** (mémoire) a été programmé.

**MEMORY 1 / SET (MÉMOIRE 1 / RÉGLAGE)** : Pour enregistrer la position actuelle du fauteuil, appuyez et maintenez enfoncé les boutons **MEMORY 1** (mémoire 1) et **SET** (réglage) jusqu'à ce que la DEL clignote trois fois. \*Écrase tout réglage enregistré précédemment.

**DOSSIER** : Utilisez ces boutons pour incliner le fauteuil dans les deux sens.

**RÉINITIALISER** : Lorsqu'il est incliné, appuyez et maintenez enfoncé pour remettre le fauteuil à la position relevée. Lorsqu'il est en position soulevée, appuyez et maintenez enfoncé pour remettre la base du fauteuil sur le plancher. Continuez à la tenir pendant une seconde ou deux une fois que le fauteuil est à plat sur le sol; le fauteuil doit être entièrement en position restaurée pour pouvoir réaliser tout autre réglage.

**READ (LIRE)** : Appuyez sur ce bouton pour mettre le fauteuil en position de lecture.

**HEAT (CHALEUR)**: Appuyez sur ce bouton pour désactiver/activer la chaleur du dossier. La chaleur se désactive automatiquement après une heure.

**MAX**: Appuyez et maintenez ce bouton enfoncé pour incliner le dossier et soulever le repose-pied à la hauteur maximale.

**MEMORY 2 / SET (MÉMOIRE 2 / RÉGLAGE)** : Pour enregistrer la position actuelle du fauteuil, appuyez et maintenez enfoncé les boutons **MEMORY 2** (mémoire 2) et **SET** (réglage) jusqu'à ce que la DEL clignote trois fois. \*Écrase tout réglage enregistré précédemment.

**LIFT (soulèvement)** : Alors que le dossier est en position relevée et que le repose-pieds est rétracté, appuyez sur le bouton et maintenez-le enfoncé pour soulever la base du fauteuil pour faciliter la sortie/entrée.

**REPOSE-PIEDS** : Utilisez ces boutons pour déployer et rétracter le repose-pieds.

**TV (TÉLÉ)**: Appuyez sur ce bouton pour positionner le fauteuil en position TV.

**NAP (SIESTE)** : Appuyez sur ce bouton pour placer le fauteuil en position de sieste.

**ZG**: Appuyez sur ce bouton pour positionner le fauteuil en position d'apesanteur avec les jambes plus hautes que le cœur.

**REMARQUE** : Lorsque le fauteuil bouge automatiquement à une position prédéfinie sélectionnée, il s'arrêtera immédiatement si vous appuyez sur n'importe quel bouton.



Une fois à la position souhaitée, vous pouvez utiliser un des deux réglages de mémoire et l'enregistrer pour un usage ultérieur. Et n'oubliez pas d'ajouter un coussin pour le fessier et la chaleur au dossier pour une plus grande détente musculaire.

## Fonction de sécurité : alimentation de secours

Votre fauteuil inclinable zéro gravité dispose d'un système d'alimentation de secours pour s'assurer que vous pouvez le relever et sortir si une panne devait se produire. Le système de batterie de secours utilise deux piles alcalines régulières de 9 V (non comprises). Afin de garantir que le système de secours est fonctionnel, assurez-vous de noter la date d'installation des piles et de les remplacer une fois par année si vous ne les utilisez pas.

**IMPORTANT:** Pour utiliser le système de secours à piles intégré pour incliner le fauteuil et en sortir pendant une panne de courant, appuyez sur le bouton Restore et maintenez-le enfoncé pour restaurer automatiquement le fauteuil en position relevée (à la moitié de la vitesse habituelle). **REMARQUE :** La fonction de soulèvement ne fonctionne pas lorsque la source d'alimentation est celle de secours.

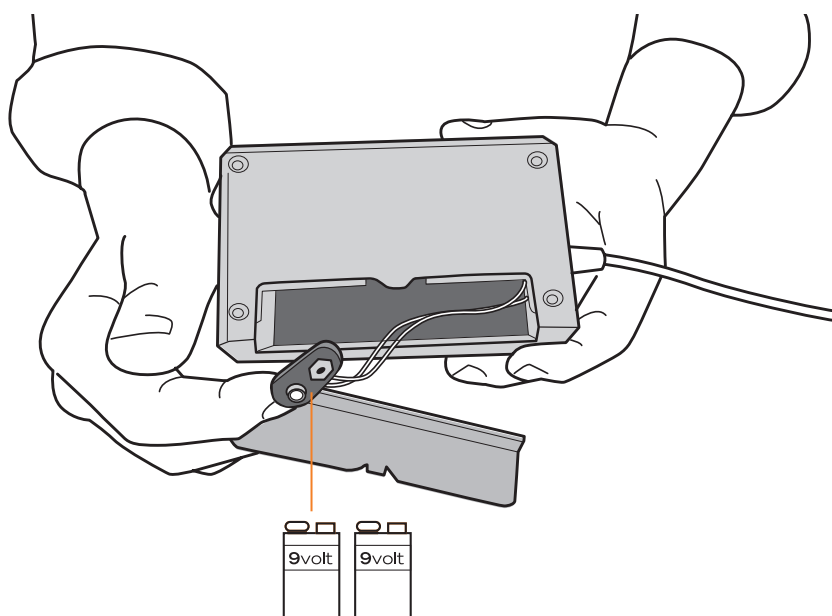

**IMPORTANT:** Les piles doivent être utilisées **UNE SEULE FOIS**, après avoir utilisé le système de secours à piles, remplacez immédiatement les piles. Employez uniquement des piles alcalines de bonne qualité.

# soin et entretien

**Afin de vous assurer que votre fauteuil fonctionne bien et qu'il conserve une belle apparence, veuillez suivre ces consignes faciles d'entretien.**

## **MISE EN GARDE :**

1. Assurez-vous de débrancher le cordon d'alimentation de la prise électrique avant de le nettoyer.
2. Avant de procéder au nettoyage de toute la surface du produit à l'aide d'une solution nettoyante, veuillez à en faire l'essai sur une petite portion camouflée du produit afin de vous assurer qu'elle n'entraîne pas de décoloration.
3. N'utilisez pas de benzène, de diluant ou de solvant pour nettoyer le produit.

## **Norme de nettoyage : W**

Pour maintenir votre produit Relax the Back en état optimal, époussetez-le fréquemment ou passez-y l'aspirateur à l'aide d'une brosse douce. Seuls les nettoyants à l'eau pour meubles conviennent au nettoyage de ce produit. Pour traiter les taches, appliquez localement un shampoing pour meubles ou un détergent moussieux doux.

## **Entretien et réparation :**

1. La mécanique de ce fauteuil a été conçue et construite afin de ne nécessiter aucun entretien. Aucune lubrification ni entretien périodique ne sont nécessaires.
2. Les entretiens ou réparations doivent être réalisés par un représentant autorisé à cette fin.

## **Rangement :**

1. Lorsqu'il n'est pas utilisé pendant une longue période de temps, nous recommandons que le président soit couvert et l'unité doit être placée dans un environnement exempt de poussière et l'humidité.
2. Retirez les piles de sauvegarde.
3. Ne le rangez près d'une flamme ou d'une source de chaleur.
4. N'exposez pas cet appareil aux rayons directs du soleil sur une longue période. Cela pourrait le décolorer ou l'endommager.
5. N'utilisez pas et ne rangez pas votre fauteuil dans des températures extrêmes. Les produits rangés au froid peuvent devoir attendre 48 heures à la température de la pièce avant de bien fonctionner.
6. Le produit doit être utilisé et rangé dans un milieu où le taux d'humidité relative sans condensation varie de 10 % à 80 %. Trop d'humidité endommagera la mécanique.
7. Pour une utilisation en intérieur uniquement.

# vous éprouvez des difficultés?

Advenant le cas où votre fauteuil présenterait un fonctionnement anormal, veuillez procéder comme suit pour le réinitialiser. Comme pour n'importe quel appareil électronique, cette simple séquence de réinitialisation permettra de résoudre beaucoup de problèmes.

1. Débranchez le fauteuil de la source d'alimentation.
2. Attendez 30 secondes.
3. Rebranchez le fauteuil dans la source d'alimentation.

Si votre fauteuil n'est pas sous tension :

1. **Vérifiez le cordon d'alimentation** - Assurez-vous que la connexion du cordon d'alimentation au fauteuil est bien fixée et que le cordon n'est pas endommagé.
2. **Vérifiez la prise de courant murale.** - Branchez un appareil que vous savez fonctionnel dans la prise pour vous assurer que cette dernière fonctionne.

Si le problème persiste, veuillez faire ce qui suit avant de contacter notre équipe de l'expérience client (ceci nous aidera à vous assister beaucoup plus rapidement) :

1. Repérez le numéro de série sur l'étiquette à l'arrière de votre fauteuil, en dessous du rabat de garniture et prenez-en note.
2. Trouvez votre preuve d'achat, car vous en aurez besoin pour traiter toute réclamation sous garantie.
3. Vous êtes maintenant prêt à nous contacter!

---

## VOUS AVEZ BESOIN D'AIDE?

Contactez le service à la clientèle au 800-355-2762 ou par courriel à [csadmin@humantouch.com](mailto:csadmin@humantouch.com).

Sinon, envoyez une lettre à : Relax The Back, Attn: Customer Service, 4600 E. Conant St., Long Beach, CA, 90808.

---

## Fiche technique\*

Tension de fonctionnement :	110 à 120 volts CA, 60 Hz
Consommation d'énergie :	70 Watts / 0,6 A
Dimension de la chaise (dépliée) :	91 cm Lon. x 84 cm Lar. x 116 cm Hau.
Dimensions du fauteuil (incliné) :	141 cm Lon. x 84 cm Lar. x 112 cm Hau.
Poids du produit :	79,8 kg
Dégagement d'inclinaison requis :	61 cm
Charge maximale sur le repose-pied déployé :	34,5 kg
Poids de charge maximal :	129,27 kg

\*La fiche technique est sujette à modifications sans préavis.